



KSX

BENNES POUR TOUT LE TRANSPORT



Anssems REMORQUES BENNES **KSX**

REMORQUES ROUES EXTÉRIEURES 

REMORQUES PLATEAUX 

REMORQUES À MULTI-USAGES 

REMORQUES PORTE VOITURES 

REMORQUES BENNES 

REMORQUES CAPOT 

REMORQUES FOURGONS 

VANS À CHEVAUX 

REMORQUES CHANTIER 

**MON ANSSEMS KSX
EST VRAIMENT
ROBUSTE**

KSX - bennes de classe

La robuste Anssems KSX est une remorque basculante destinée à un usage intensif, avec une fonction de basculement vers l'arrière ou tri-direction jusqu'à 49°. La KSX est dotée d'un châssis soudé par robot et d'une barre d'attelage en V d'une longueur libre de 145 cm, ce qui la rend très stable. Le châssis supérieur est équipé de nombreuses poutres longitudinales qui offrent un excellent support au plancher en acier.



KSX remorque basculante à l'arrière ou à 3 voies (contrôle de l'inclinaison : manuel)



KSX remorque basculante à l'arrière ou à 3 voies (contrôle de l'inclinaison : électrique)



KSX Go-Getter remorque basculante à 3 voies (contrôle de l'inclinaison : électrique)

Les modèles KSX-E disposent d'une fonction de basculement électrique avec télécommande, batterie intégrée et chargeur de batterie fourni. Grâce à la télécommande, vous avez une bonne vue d'ensemble lors du déchargement. Les modèles KSX-H sont équipés d'une pompe hydraulique manuelle, un bon choix si vous n'utilisez pas régulièrement la fonction de basculement.

Le KSX Go-Getter se distingue

Le Go-Getter est synonyme de fiabilité et de professionnalisme, ce qui vous permet de vous démarquer. La KSX-Go-Getter est une remorque basculante dotée d'une série de caractéristiques supplémentaires par rapport à la série classique, notamment des panneaux en aluminium noir, une caisse à outils noire de 40 litres et des jantes en acier noir, toutes équipées d'un éclairage LED. Achetez votre Go-Getter maintenant !

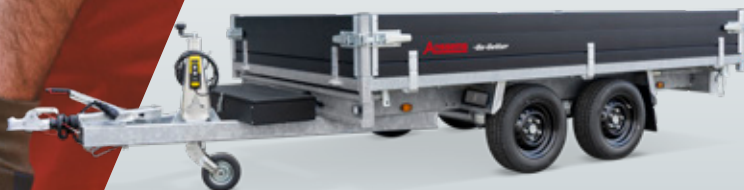



Fort supports de tôle



8 anneaux d'arrimage sur la tôle en acier



De séries équipées de casiers à rampes



Fermetures à ressort



Télécommande amovible



Rainure pour crochets



Ridelles latérales sous le plancher

Haute qualité de commande de freinage

Télécommande

Usage manuel pour la KSX 2500H



Châssis robuste et soudure par robot

Fermetures à ressort

Rainure intégrée

Support du plancher ultra-robuste

Parois latérales entièrement rabattables



Timon long de profils carrés

Roue jockey automatique

Protection de la pompe et batterie

Eclairage avant

Feux latéraux

Garde-boue en acier

Haute qualité d'essieux et de roues

Fixation de bécquilles pré-perçées



MON ANSSEMS KSX ENCAISSE LES COUPS

Bennes KSX : à utilisations multiples

Nos bennes Anssems KSX ont été conçues sous un seul mot d'ordre : la polyvalence. Selon le type de chargement les 4 modèles différents, combinés avec tous les accessoires, sont adaptables pour tous vos besoins individuellement. Un chargement lourd comme du sable, débris, bois de chauffage, déchets verts ? Pour une Anssems KSX aucun problème !



Transportez plus de volume grâce aux ridelles de rehausses. Hauteur intérieure de 65cm.



Accessoire ; rampes en acier ou aluminium



Accessoire ; béquille facile à utiliser



Accessoire ; bâche haute en hauteur 150 ou 180cm



Accessoire ; crochets



Accessoire ; roue de secours



Accessoire ; amortisseurs d'essieu pour un meilleur confort



Accessoire ; roue de secours support



Un best-seller : porte échelle hauteur 80cm.

Avec des ridelles de rehausses de 70cm (hauteur intérieur 100cm) on peut utiliser le KSX pour toutes sortes de chargements.

Un KSX avec des rehausses grillagées vous permet de transporter un volume supplémentaire. Hauteur intérieur 100cm.

Un KSX avec une bâche haute, avec des hauteurs intérieures de 150 ou 180 cm, qui comprend une toile de bâche durable, un cadre en acier, des lattes en aluminium, des crochets de fixation et un cordon élastique.



Remorque polyvalente

Les bennes KSX sont très polyvalentes et peuvent être parfaitement adaptées à vos besoins grâce aux accessoires. Voir tous les modèles KSX ici.

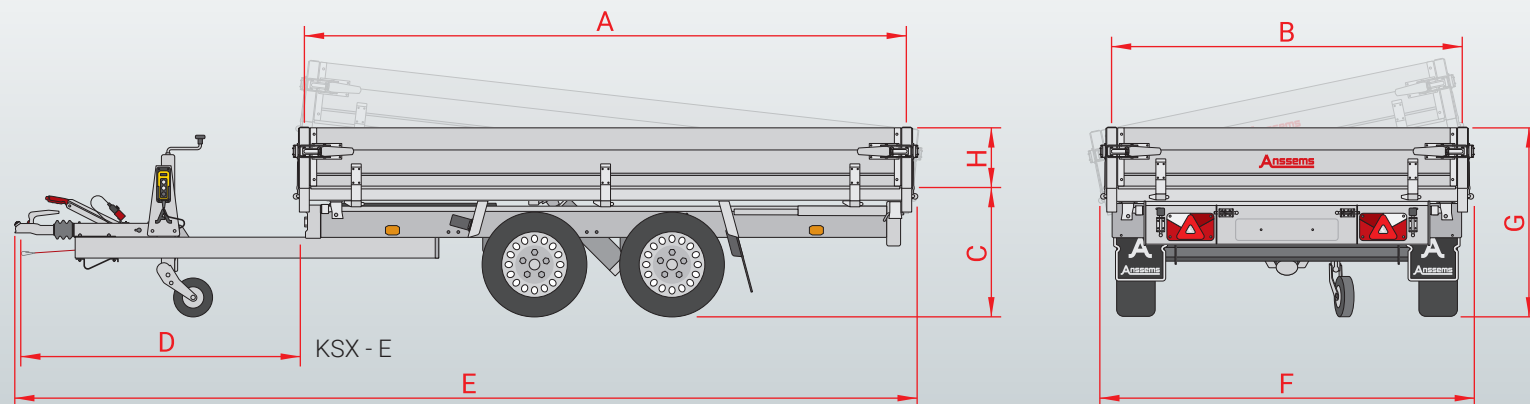

Type	KSX 2000 H 305x153	KSX 2500 E 305x153	KSX 2500 H 305x178	KSX 2500 E 305x178	KSX 3000 E 305x178	KSX 3000 E 305x178 Go-Getter	KSX 3500 E 305x178	KSX 3000 E 355x178	KSX 3500 E 355x178
PTAC	2000 kg	2500 kg	2500 kg	2500 kg	3000 kg	3000 kg	3500 kg	3000 kg	3500 kg
Poids à vide	610kg	650 kg	690 kg	745 kg	770 kg	770 kg	820 kg	845 kg	895 kg
Charge utile	1390kg	1850 kg	1810 kg	1755 kg	2230 kg	2230 kg	2680 kg	2155 kg	2605 kg
Nombre d'essieux	2	2	2	2	2	2	2	2	2
Version freinée	v	v	v	v	v	v	v	v	v
Fonction d'inclinaison	benne arrière	benne arrière	tri-bennes	tri-bennes	tri-bennes	tri-bennes	tri-bennes	tri-bennes	tri-bennes
Opération	manuel	électrique	manuel	électrique	électrique	électrique	électrique	électrique	électrique
Ridelles en aluminium	Argent	Argent	Argent	Argent	Argent	Noir	Argent	Argent	Argent
Jantes en acier	Argent	Argent	Argent	Argent	Argent	Noir	Argent	Argent	Argent
Pneumatique	155/80R13	185/70R13	185/70R13	185/70R13	185/60R12	185/60R12	185/60R12	185/60R12	185/60R12
Longueur de la caisse - intérieur (A)	305 cm	305 cm	305 cm	305 cm	305 cm	305 cm	305 cm	355 cm	355 cm
Largeur de la caisse - intérieur (B)	153 cm	153 cm	178 cm	178 cm	178 cm	178 cm	178 cm	178 cm	178 cm
Hauteur du plancher (C)	65 cm	65 cm	65 cm	65 cm	63 cm	63 cm	64 cm	63 cm	64 cm
Longueur du timon (D)	145 cm	145 cm	145 cm	145 cm	145 cm	145 cm	145 cm	145 cm	145 cm
Longueur totale (E)	462 cm	462 cm	462 cm	462 cm	462 cm	462 cm	462 cm	508 cm	508 cm
Largeur totale (F)	164 cm	164 cm	189 cm	189 cm	189 cm	189 cm	189 cm	189 cm	189 cm
Hauteur totale (G)	95 cm	95 cm	95 cm	95 cm	93 cm	93 cm	94 cm	93 cm	94 cm
Hauteur des ridelles (H)	30 cm	30 cm	30 cm	30 cm	30 cm	30 cm	30 cm	30 cm	30 cm

Accessoires	KSX 2000 H 305x153	KSX 2500 E 305x153	KSX 2500 H 305x178	KSX 2500 E 305x178	KSX 3000 E 305x178	KSX 3000 E 305x178 Go-Getter	KSX 3500 E 305x178	KSX 3000 E 355x178	KSX 3500 E 355x178
Bâche haute (hauteur intérieure 150cm)	v	v	v	v	v	v	v	x	x
Bâche haute (hauteur intérieure 180cm)	v	v	v	v	v	v	v	x	x
Bâche plate	v	v	v	v	v	v	v	v	v
Béquilles	v	v	v	v	v	v	v	v	v
Ridelles de rehausse (hauteur 35cm)	v	v	v	v	v	v	v	v	v
Ridelles de rehausse (hauteur 70cm)	x	x	v	v	v	v	v	v	v
Ridelles grillagées (hauteur 70cm)	v	v	v	v	v	v	v	2024	2024
Porte échelles (hauteur 80 cm)	v	v	v	v	v	v	v	v	v
Crochets	v	v	v	v	v	v	v	v	v
Œillets M8	v	v	v	v	v	v	v	v	v
Rampes aluminium	v	v	v	v	v	v	v	v	v
Rampes acier	v	v	v	v	v	v	v	v	v
Roue de secours + support	v	v	v	v	v	v	v	v	v
Amortisseurs	v	v	v	v	v	v	v	v	v

v disponible en accessoire x pas d'accessoire

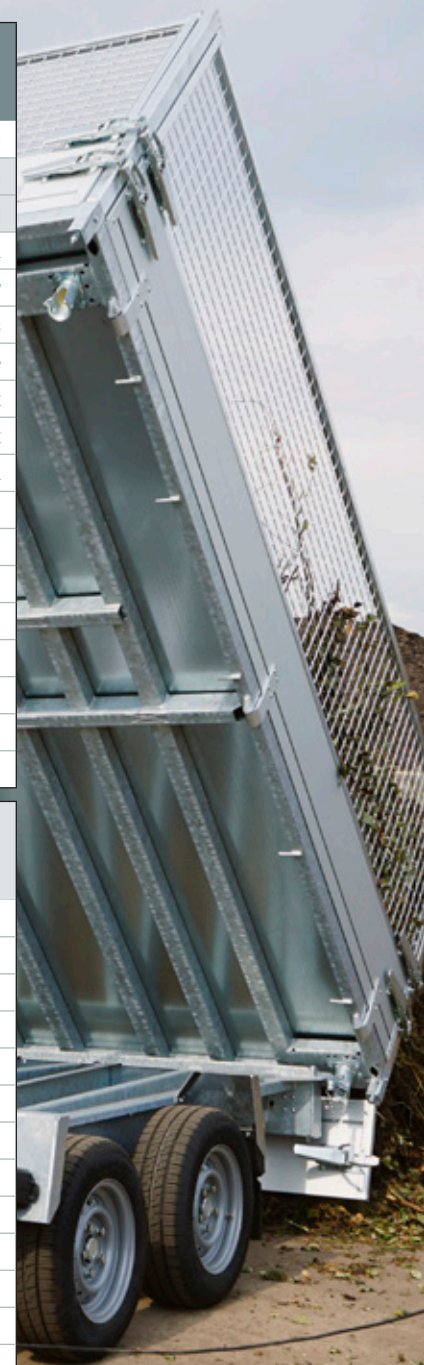

Anssems. Toujours là pour vous.

Le groupe Anssems vous propose une gamme complète de solutions de transport avec les marques Anssems et Hulco. Depuis 1977 Anssems se distingue par sa fiabilité et sa durabilité. L'équipement de base royal garantit une qualité haut de gamme. Grâce à notre propre développement, notre conception, notre innovation et notre production automatisée, nous assurons une qualité hors norme. Ainsi Anssems compte parmi les principaux constructeurs de remorques en Europe. Anssems ; quand un problème survient, nous sommes là pour vous.



Visitez: www.anssems.eu

Votre revendeur Anssems

AB2303FR-KSX



A Remorques roues extérieures **BSX**

A Remorques roues extérieures **GT-O**

A Remorques roues extérieures **GT-R**

A Remorques plateaux **ASX (Avec Rampes)**

A Remorques plateaux **PSX**

H Remorques plateaux **MEDAX**

A Remorques plateaux **PLT**

H Transporteurs à multi-usages **CARAX**

A Transporteurs à multi-usages **MSX-Basic / MSX**

A Remorques porte voitures **AMT**

A Remorques porte voitures **AMT-ECO**

A Remorques bennes **KSX**

A Remorques bennes **KLT**

A Remorques capot **GT-HT / GT-VT1**

A Remorques fourgons **GT-VT2 / GT-VT3 / GT-VT4**

H Porte-engins **TERRAX**

H Porte-engins **TERRAX-Basic**

A Vans à chevaux **PTH**

A Remorques chantier **PTS**

Anssems Go-Getter

Anssems

Groupe Anssems :

Anssems Remorques Sarl
Rue Pierre Brossolette
FR-58600 Garchizy

Anssems Aanhangwagens B.V.
Ericssonstraat 50
NL-5121 ML Rijen

Anssems Anhänger GmbH
Londoner Straße 15
D-48455 Bad Bentheim-Gildehaus

Hulco Trailers GmbH
Wiener Straße 34
D-48455 Bad Bentheim-Gildehaus

Sous réserve de modifications techniques, erreurs et de fautes d'impression