

# HS 1100

Silenziato secondo  
la Normativa  
Europea 2000/14 CE,  
stage 2 del 01.01.06

Silencioso según  
la Directiva  
Europea 2000/14/CE,  
fase 2 del 01/01/06



**PORTATA 1.100 kg**  
**CAPACIDAD**  
**DE CARGA 1.100 kg**

## H MINIDUMPER

## HI-SPEED

12

### ACCESSORI DISPONIBILI

- CASSONE EDILE
- CASSONE AUTOCARICANTE
- KIT CASSONE EDILE CON SCARICO ALTO
- KIT CASSONE AUTOCARICANTE CON SCARICO ALTO
- KIT ESCAVATORE
- KIT PIANALE AGRICOLO

#### OPTIONAL:

- SISTEMA AUTO2SPEED FINO A 5,5 KM/H
- DOPPIA VELOCITA'

### ACCESORIOS DISPONIBLES

- KIT CAJÓN PARA LA CONSTRUCCIÓN
- KIT CAJÓN AUTOCARGABLE
- KIT CAJÓN CON SISTEMA DE ALTA DESCARGA
- KIT CAJÓN AUTOCARGABLE CON SISTEMA DE ALTA DESCARGA
- KIT MINIEXCAVADORA
- KIT BATEA AGRICOLA

#### OPCIONAL:

- SISTEMA AUTO2SPEED HASTA 5,5 KM/H
- DOBLE VELOCIDAD



### MOTORE BENZINA Marca: HONDA-GX390

Cilindri e cilindrata: monocilindrico da 389 cc  
Potenza lorda max: 11,7 HP - 8,7kw @ 3600 rpm  
Regime di taratura: 3500 rpm  
Avviamento elettrico: 12 volt

### MOTORE DIESEL Marca: YANMAR-L100AE

Cilindri e cilindrata: monocilindrico 406 cc  
Potenza lorda max.: 10 HP - 7,4 kw @ 3600 rpm  
Regime di taratura: 3500 rpm  
Avviamento elettrico: 12 volt

#### PRESTAZIONI

Pendenza max. superabile 20°(circa 36,4%)

#### POTENZA SONORA GARANTITA Lwa 101dB

#### DISTRIBUTORE Tipo meccanico

#### POMPA IDRAULICA

Numero e tipo: n° 3 ad ingranaggi da 5 cc  
Portata olio idraulico: 16 lpm  
Pressione: 155 bar P1-P2 / 140 bar P3

#### MOTORE DI TRAZIONE

Tipo: orbitale • Cilindrata: 65 cc

#### CINGOLATURA

Tendingolo: a grasso  
Dimensioni: mm 180 x 72 x 37  
Rulli per lato: 3 + slitta  
Velocità di traslazione: 2,6 km/h / 4,0 km/h  
Carreggiata del passo variabile: 758 / 1058 mm

#### CAPACITÀ Kg 1100

Capacità cassone standard: 0,34 m<sup>3</sup>  
Capacità cassone maggiorato: 0,44 m<sup>3</sup>

#### PESO OPERATIVO

CARRO FISSO/ ALLARGABILE BENZINA (escluso operatore) Kg 480 / 570  
CARRO FISSO/ ALLARGABILE DIESEL (escluso operatore): Kg 510 / 600

SERBATOIO BENZINA 6,1 litri  
SERBATOIO DIESEL 5,5 litri

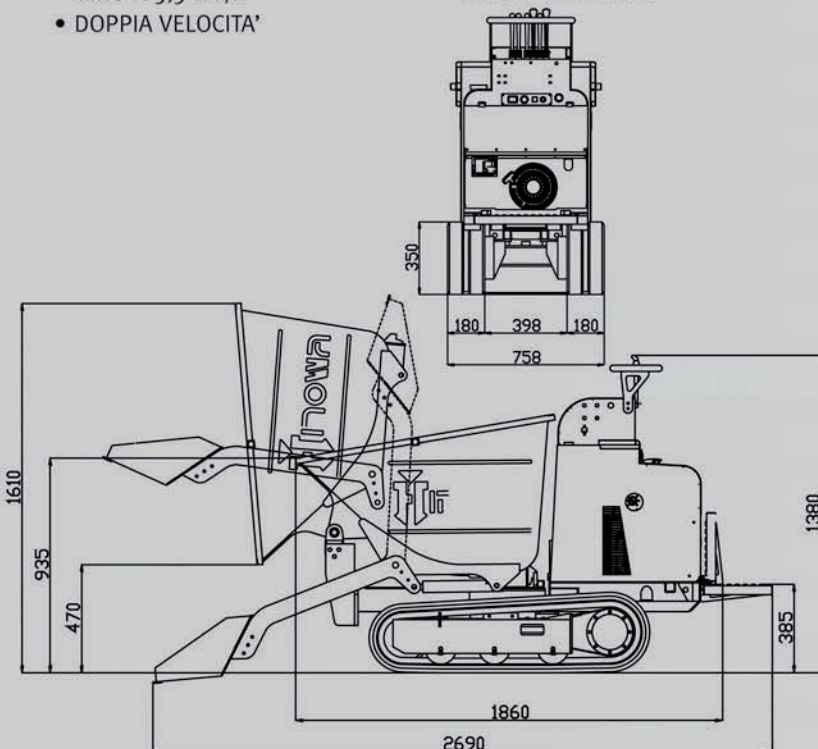

**KIT CASSONE AUTOCARICANTE  
KIT CAJÓN AUTOCARGABLE**



Portata cassone: 0,34 m<sup>3</sup>  
Capacidad cajón: 0,34 m<sup>3</sup>



Disponibile anche con cassone  
maggiorato 0,44 m<sup>3</sup>  
También disponible  
con cajón aumentado 0,44 m<sup>3</sup>

**KIT CASSONE AUTOCARICANTE  
CON SCARICO ALTO  
KIT CAJÓN AUTOCARGABLE  
CON SISTEMA DE ALTA DESCARGA**

# MINIDUMPER HS 1100

**MOTOR GASOLINA** Marca: HONDA-GX390  
Cilindros y cilindrada: Monocilíndrico 389 cc  
Potencia bruta máx: 11,7 hp - 9,6 kw @ 3600 rpm  
Régimen de rpm: 3500 rpm  
Arranque eléctrico: 12 volt

**MOTOR DIESEL** Marca: YANMAR-L100AE  
Cilindros y cilindrada: Monocilíndrico 406 cc  
Potencia bruta máx: 10 HP - 7,4 kw @ 3600 rpm  
Régimen de rpm: 3500 rpm  
Arranque eléctrico: 12 volt

**PERFORMANCES**  
Máx. inclinación 20° (aprox. 36,4%)

**POTENCIA SONORA GARANTIZADA** Lwa 101dB

**DISTRIBUIDOR** Tipo mecánico

**BOMBA HIDRÁULICA**  
Número y tipo: n° 3 a engranajes de 5 cc  
Caudal litros por minuto: 16 lpm  
Presión: 155 bar P1-P2 / 140 bar P3

**MOTOR DE TRACCIÓN**  
Tipo: orbital • Cilindrada: 65 cc

**ORUGA**  
Tensor orugas: con engrase  
Dimensiones: mm 180 x 72 x 37  
Rodillos por lado: 3 + deslizador  
Velocidad de traslación: 2,6 km/h / 4,0 km/h  
Carro fijo/ ensanchable: 758 / 1058 mm

**CAPACIDAD** kg 1100  
Capacidad cajón estándar: 0,34 m<sup>3</sup>  
Capacidad cajón aumentado: 0,44 m<sup>3</sup>

**PESO OPERATIVO**  
CARRO FIJO / ENSANCHABLE GASOLINA  
(excluso operador) Kg 480 / 570  
CARRO FIJO / ENSANCHABLE DIESEL  
(excluso operador) Kg 510 / 600

**TANQUE GASOLINA** 6,1 litros  
**TANQUE DIESEL** 5,5 litros



**KIT CASSONE AGRICOLA ESTENSIBLE  
E CON RIBALTAMENTO IDRAULICO  
KIT CAJÓN AGRÍCOLO EXTENSIBLE  
Y CON VUELCO HIDRÁULICO**

