

Caractéristiques techniques RCD/RCG Plus Chariots gaz et diesel

RCD/RCG 25 Plus

RCD/RCG 30 Plus

RCD/RCG 35 Plus



Chariots gaz et diesel RCD/RCG Plus
La voie de la réussite

Cette fiche technique, qui est conforme à la directive VDI 2198, fournit les valeurs techniques pour l'équipement standard uniquement. Des pneus différents, d'autres mâts, l'utilisation d'accessoires, etc. peuvent entraîner d'autres valeurs.



	1.1	Constructeur			STILL	STILL	STILL	STILL	STILL	STILL	
Caractéristiques	1.2	Modèle			RCD 25 Plus	RCD 30 Plus	RCD 35 Plus	RCG 25 Plus	RCG 30 Plus	RCG 35 Plus	
	1.3	Entraînement			Diesel	Diesel	Diesel	GPL	GPL	GPL	
	1.4	Utilisation			Siège	Siège	Siège	Siège	Siège	Siège	
	1.5	Capacité de charge nominale	Q	kg	2500	3000	3500	2500	3000	3500	
	1.6	Distance au centre de charge	c	mm	500	500	500	500	500	500	
	1.8	Distance à la charge	x	mm	494	504	509	494	504	509	
	1.9	Empattement	y	mm	1760	1760	1760	1760	1760	1760	
	Poids	2.1	Poids à vide		kg	4250	4620	5060	4180	4680	5040
		2.2	Charge sur essieu en charge	avant/arrière	kg	5820/840	6660/940	7420/1160	5860/840	6700/960	7400/1140
2.3		Charge sur essieu à vide	avant/arrière	kg	1990/2260	1940/2680	1880/3180	1880/2300	1980/2700	1840/3200	
Roues/roulements	3.1	Pneus			Super élastiques	Super élastiques	Super élastiques	Super élastiques	Super élastiques	Super élastiques	
	3.2	Dimensions des pneus	avant		28x9-15	28x9-15	28x9-15	28x9-15	28x9-15	28x9-15	
	3.3	Dimensions des pneus	arrière		6,5-10	6,5-10	6,5-10	6,5-10	6,5-10	6,5-10	
	3.5	Nombre de roues (x = motrice)			2x/2	2x/2	2x/2	2x/2	2x/2	2x/2	
	3.6	Voie	avant	b ₁₀	mm	1030	1030	1030	1030	1030	
	3.7	Voie	arrière	b ₁₁	mm	953	953	953	953	953	
Principales dimensions	4.1	Inclinaison mât de levage/porte-fourche	avant/arrière	α/β	°	6/12	6/12	6/12	6/12	6/12	
	4.2	Hauteur mât de levage	replié	h ₁	mm	2136	2136	2136	2136	2136	
	4.3	Levée libre		h ₂	mm	150	150	150	150	150	
	4.4	Levée		h ₃	mm	3000	3000	3000	3000	3000	
	4.5	Hauteur mât de levage	déployé	h ₄	mm	3715	3715	3715	3715	3715	
	4.7	Hauteur au-dessus du toit de protection (cabine)		h ₆	mm	2221	2221	2221	2221	2221	
	4.8	Hauteur du siège par rapport à la hauteur SIP/debout		h ₇	mm	1223	1223	1223	1223	1223	
	4.12	Hauteur d'attelage		h ₁₀	mm	310	310	310	310	310	
	4.19	Longueur totale		l ₁	mm	3735	3745	3830	3735	3745	
	4.20	Longueur au talon des fourches		l ₂	mm	2735	2745	2830	2735	2745	
	4.21	Largeur hors tout		b ₁ /b ₂	mm	1265	1265	1265	1265	1265	
	4.22	Dimensions des fourches		s/e/l	mm	45/100/1000	45/122/1000	50/150/1000	45/100/1000	45/122/1000	
	4.23	Tablier de fourches ISO 2328, classe/forme A, B				IIA	IIIA	IIIA	IIA	IIIA	
	4.24	Largeur du tablier de fourches		b ₃	mm	1040	1100	1100	1040	1100	
	4.31	Garde au sol sous le mât avec charge		m ₁	mm	146	145	144	146	145	
	4.32	Garde au sol à mi-empattement		m ₂	mm	163	161	159	163	161	
4.33	Largeur d'allée avec palette 1 000 x 1 200 en travers		A _{st}	mm	4145	4145	4220	4145	4220		
4.34	Largeur d'allée avec palette 800 x 1 200 en longueur		A _{st}	mm	4345	4345	4420	4345	4420		
4.35	Rayon de giration		W _a	mm	2440	2440	2510	2440	2440		
4.36	Distance de l'axe de rotation la plus petite		b ₁₃	mm	673,5	673,5	673,5	673,5	673,5		
Performances	5.1	Vitesse de translation	avec/sans charge	km/h	17/17,5	17/17,5	17/17,5	18,3/18,5	18,3/18,5	18,3/18,5	
	5.2	Vitesse de levage	avec/sans charge	m/s	0,50/0,55	0,50/0,55	0,50/0,55	0,50/0,58	0,45/0,58	0,40/0,58	
	5.3	Vitesse de descente	avec/sans charge	m/s	0,40/0,45	0,40/0,45	0,40/0,45	0,40/0,45	0,40/0,45	0,40/0,45	
	5.5	Force de traction	avec/sans charge	N	16700/11200	16500/11100	16300/10900	14960/12080	14965/13589	16415/12935	
	5.7	Rampe	avec/sans charge	%	26/26	22/24	20/22	22/24	20/22	18/20	
	5.9	Temps d'accélération		s	4,4/3,5	4,8/3,8	5,2/4,3	5,4/4,6	5,6/4,8	5,7/5,1	
5.10	Frein de service				Mécanique/ hydraulique	Mécanique/ hydraulique	Mécanique/ hydraulique	Mécanique/ hydraulique	Mécanique/ hydraulique		
Moteur thermique	7.1	Fabricant du moteur/modèle			Hyundai/D24 EU5	Hyundai/D24 EU5	Hyundai/D24 EU5	Hyundai/PM02-MFF04	Hyundai/PM02-MFF04	Hyundai/PM02-MFF04	
	7.2	Puissance du moteur selon ISO 1585		kW	45	45	45	40,2	40,2	40,2	
	7.3	Régime nominal		1/min	2400	2400	2400	2600	2600	2600	
	7.4	Nombre de cylindres/cylindrée		cm ³	4/2400	4/2400	4/2400	4/2392	4/2392	4/2392	
	7.5	Consommation de carburant selon EN 16796		l/h	3,3	3,6	4,1	3,15	3,65	3,75	
	7.6	Capacité de manutention selon EN 16796		t/h	198	238	281	183	215	238	
	7.7	Rapport consommation d'énergie/capacité de manutention selon EN 16796		t/l	33	39	41	44	46	56	
	7.10	Tension de batterie / capacité nominale		V/Ah	12/90	12/90	12/90	12/90	12/90	12/90	
	8.1	Commande de translation				Hydrodynamique	Hydrodynamique	Hydrodynamique	Hydrodynamique	Hydrodynamique	
	Autres	10.1	Pression de service pour accessoires		bar	165	185	205	165	185	206
10.2		Débit d'huile pour accessoires		l/min	30	30	30	30	30	30	
10.4		Capacité du réservoir		l/kg	62,7	62,7	62,7	11	11	11	
10.7		Niveau de pression acoustique LpAZ 1 (poste conducteur) selon EN 12053		dB(A)	85	85	85	88	88	88	



			Mât télescopique								Mât de levage NiHo					Mât Triplex							
			3000	3250	3500	4000	4500	5000	5500	3000	3300	3500	4000	4500	4350	4500	4650	4800	5000	5500	6000	6500	
RCD/RCG 25 Plus	Levée nominale	h_3	mm	3000	3250	3500	4000	4500	5000	5500	3000	3300	3500	4000	4500	4350	4500	4650	4800	5000	5500	6000	6500
	Hauteur de construction	h_1	mm	2137	2237	2437	2737	2987	3237	3487	2102	2302	2402	2702	2952	2152	2202	2202	2202	2402	2652	2902	3102
	Levée libre	h_2	mm	150	150	150	150	150	150	150	1353	1553	1653	1953	2203	1403	1453	1453	1453	1653	1903	2153	2353
	Levée libre avec dossier de charge	h_2	mm								1053	1253	1353	1653	1903	1103	1153	1153	1153	1353	1603	1853	2053
	Hauteur mât déployé	h_4	mm	3715	3965	4215	4715	5215	5715	6215	3752	4052	4252	4752	5252	5102	5252	5402	5552	5752	6252	6752	7252
	Hauteur mât déployé avec dossier de charge	h_4	mm	4045	4345	4545	5045	5545	6045	6545	4045	4345	4545	5045	5545	5395	5545	5695	5845	6045	6545	7045	7545
	Inclinaison	avant/arrière	α/β	6/12								6/6					6/6						
	Entraxe des crans de fourche		mm	124/280/436/592/748/904								124/280/436/592/748/904					144/348/552/756/960						
	Entraxe des crans de fourche (déplaceur latéral intégré)		mm	160/330/500/670/840								160/330/500/670/840					160/350/540/730/920						
	Pneus	avant/arrière		28X9-15/6,5-10								28X9-15/6,5-10					28X9-15/6,5-10						
Voie	avant/arrière	mm	1030/953								1030/953					1030/953							
Largeur maximale	b_1	mm	1265								1265					1265							
RCD/RCG 30-35 Plus	Levée nominale	h_3	mm	3000	3250	3500	4000	4500	5000	5500	3000	3300	3500	4000	4500	4350	4500	4650	4800	5000	5500	6000	6500
	Hauteur de construction	h_1	mm	2137	2237	2437	2737	2987	3237	3487	2102	2302	2402	2702	2952	2152	2202	2202	2202	2402	2652	2902	3102
	Levée libre	h_2	mm	150	150	150	150	150	150	150	1353	1553	1653	1953	2203	1403	1453	1453	1453	1653	1903	2153	2353
	Levée libre avec dossier de charge	h_2	mm								1053	1253	1353	1653	1903	1103	1153	1153	1153	1353	1603	1853	2053
	Hauteur mât déployé	h_4	mm	3715	3965	4215	4715	5215	5715	6215	3752	4052	4242	4752	5252	5102	5252	5402	5552	5752	6252	6752	7252
	Hauteur mât déployé avec dossier de charge	h_4	mm	4045	4295	4545	5045	5545	6045	6545	4045	4545	4545	5045	5545	5395	5545	5695	5845	6045	6545	7045	7545
	Inclinaison	avant/arrière	α/β	6/12								6/6					6/6						
	Entraxe des crans de fourche		mm	144/348/552/756/960								144/348/552/756/960					144/348/552/756/960						
	Entraxe des crans de fourche (déplaceur latéral intégré)		mm	160/350/540/730/920								160/350/540/730/920					160/350/540/730/920						
	Pneus	avant/arrière		28X9-15/ 6,5-10								28X9-15/ 6,5-10					28X9-15/ 6,5-10						
Voie	avant/arrière	mm	1030/953								1030/953					1030/953							
Largeur maximale	b_1	mm	1265								1265					1265							

Schémas dimensionnels techniques

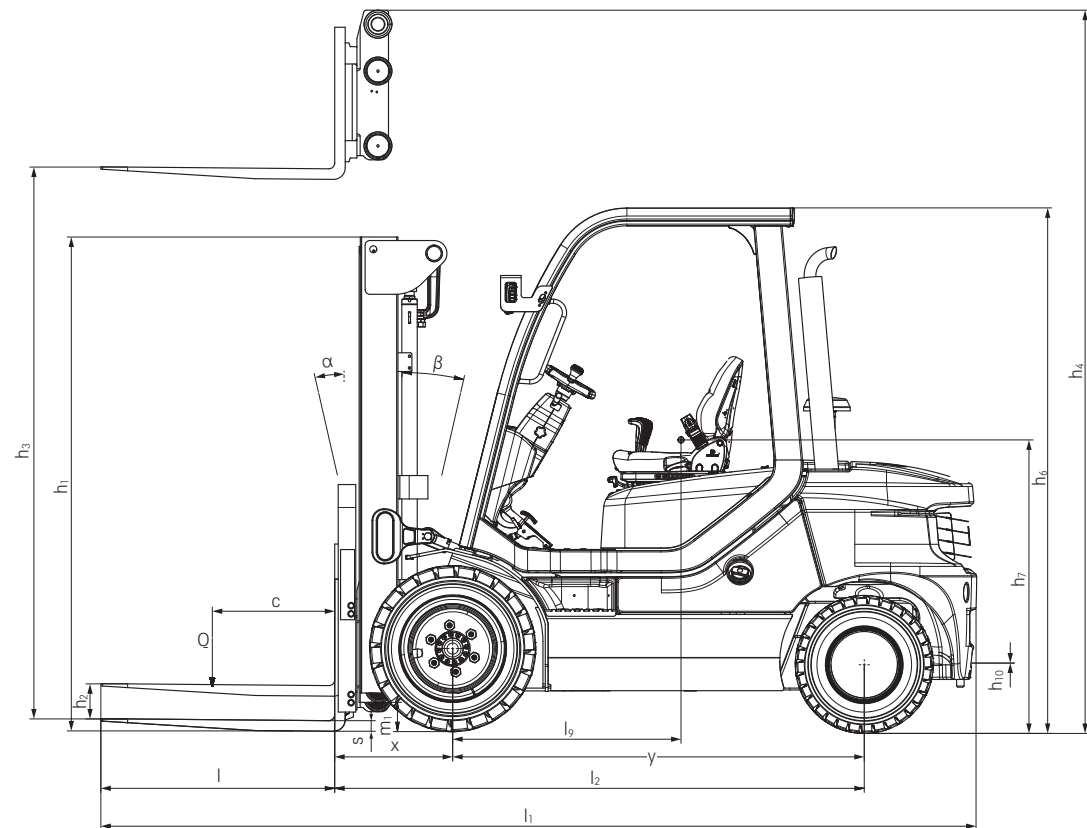

Vue de côté RCD/RCG Plus

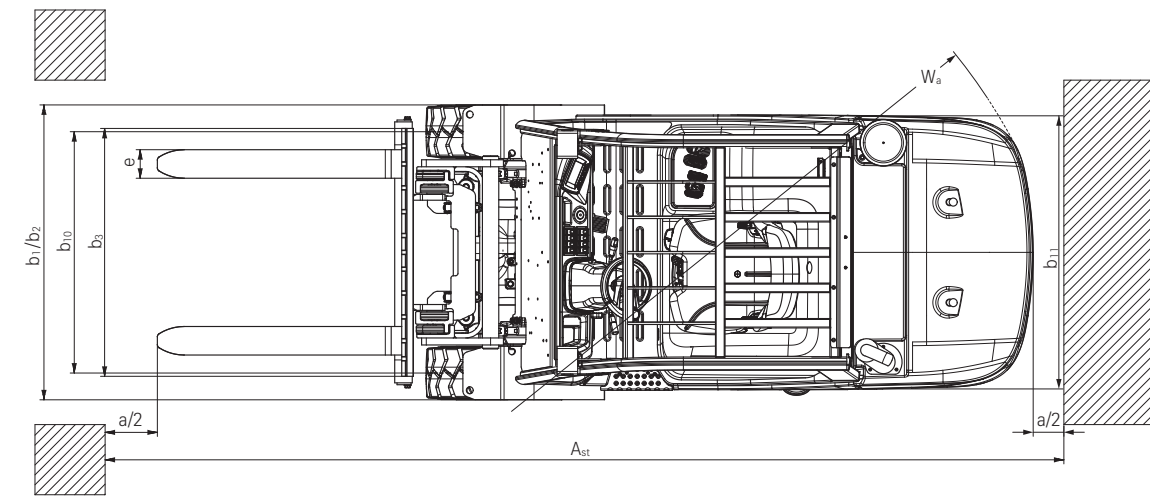

Vue du dessus RCD/RCG Plus

Chariots gaz et diesel RCD/RCG Plus

Capacités de charge de base

RCD/RCG 25 Plus
Mât NiHo/télescopique - Pneus superélastiques

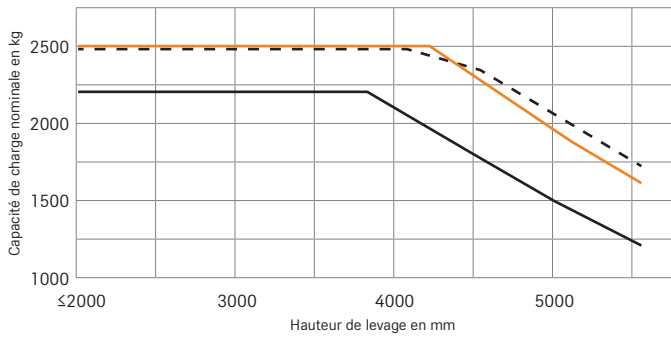

RCD/RCG 25 Plus
Mât Triplex - Pneus superélastiques

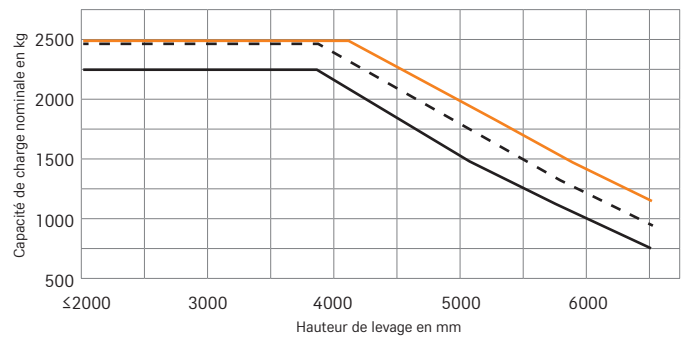

RCD/RCG 25 Plus
Mât Triplex 4800 mm - Pneus superélastiques

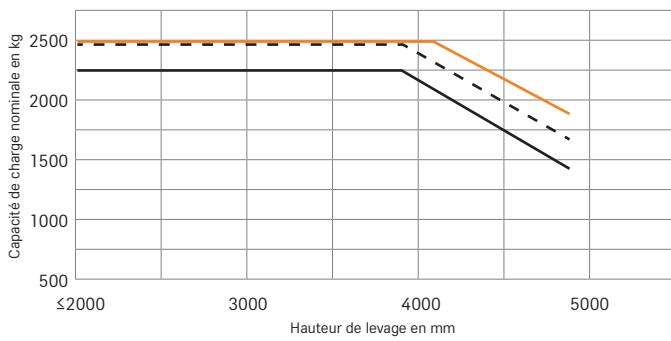

RCD/RCG 30 Plus
Mât télescopique - Pneus superélastiques

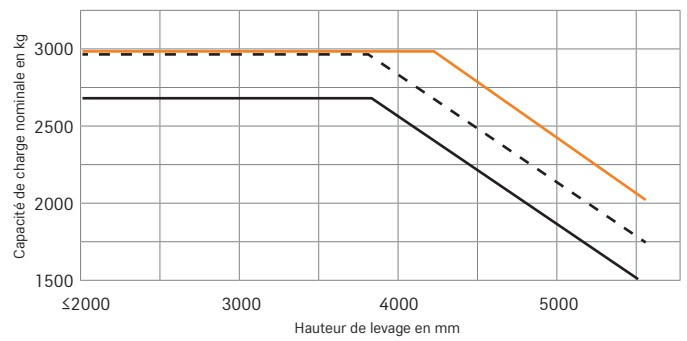

RCD/RCG 30 Plus
Mât Triplex - Pneus superélastiques

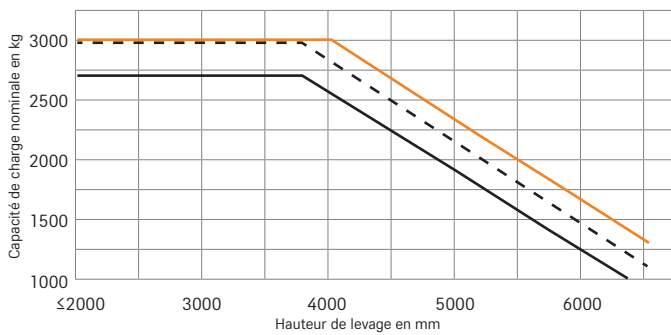

RCD/RCG 30 Plus
Mât Triplex 4800 mm - Pneus superélastiques

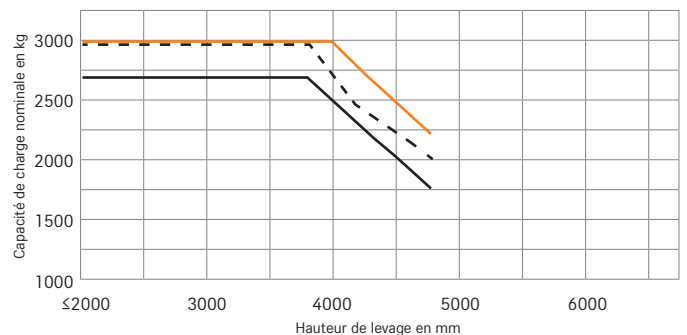

— Tablier porte-fourche standard - - - Déplaceur latéral intégré — Déplaceur latéral ajouté
Les valeurs indiquées sont susceptibles de varier selon les équipements.

RCD/RCG 35 Plus
Mât télescopique - Pneus superélastiques

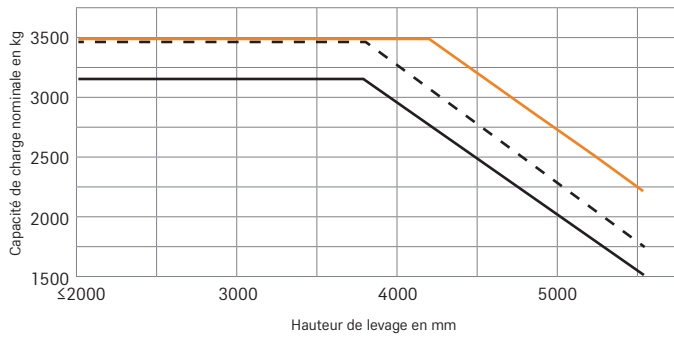

RCD/RCG 35 Plus
Mât Triplex - Pneus superélastiques

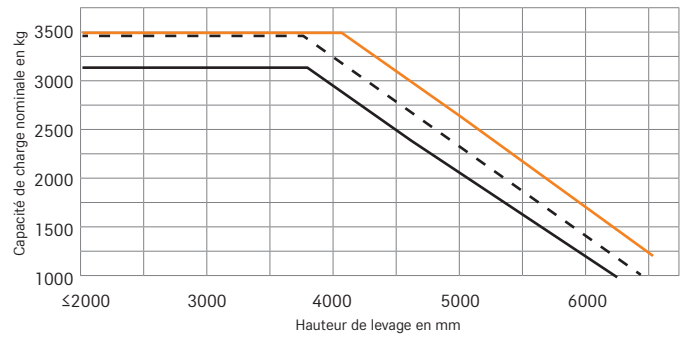

RCD/RCG 35 Plus
Mât Triplex 4800 mm - Pneus superélastiques

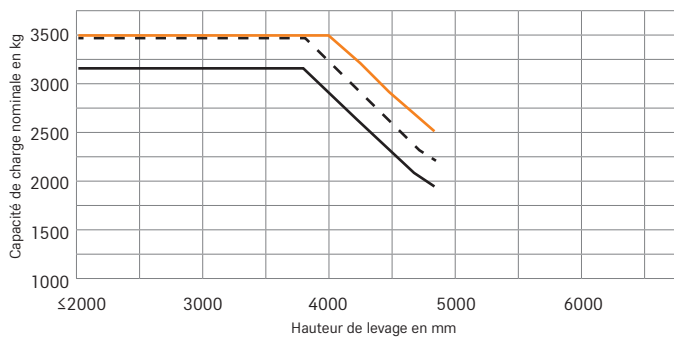

— Tablier porte-fourche standard - - - Déplaceur latéral intégré — Déplaceur latéral ajouté
Les valeurs indiquées sont susceptibles de varier selon les équipements.

Chariots gaz et diesel RCD/RCG Plus Images détaillées



Le mât épuré et le poste de conduite légèrement décalé offrent une parfaite visibilité

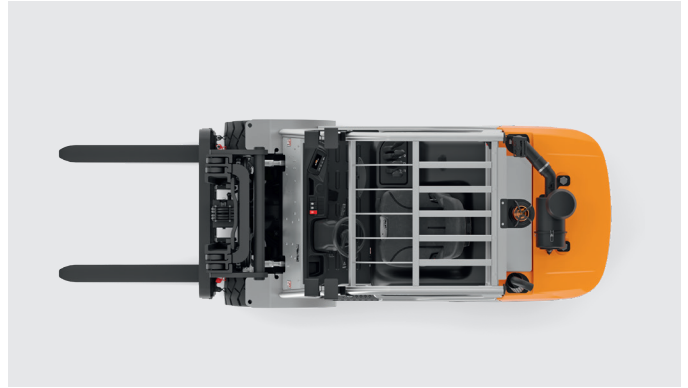

Les traverses étroites du mât de protection permettent de tout voir en hauteur



Poste de conduite ergonomique et intuitif, où tous les éléments de commande se trouvent dans le champ de vision et sont faciles d'accès



Confortable dans tous les sens : la poignée arrière avec klaxon intégré assure une sécurité maximale et une position ergonomique lors de la conduite en marche arrière



Montée et descente confortables grâce à une poignée et au bord de marche antidérapant



Commande de translation directe : conduite douce et sans à-coups, même à faible vitesse et sur les rampes



Également disponible en version RCG avec un puissant moteur à gaz



Changement de bouteille ergonomique : supports pivotants et rabattables pour un changement de bouteille de gaz facile et rapide

Chariots gaz et diesel RCD/RCG Plus
La voie de la réussite



Chariots gaz et diesel RCD/RCG Plus La voie de la réussite

Puissance maximale : moteur industriel puissant et fiable

Tout sous les yeux : Visibilité optimale sur les fourches et supports de charge grâce à un profil de mât affiné

Sécurité maximale : toit de protection robuste et éclairage de sécurité en option



Le RCD/RCG Plus vous ouvre la voie de la réussite. Il a été conçu pour tous ceux qui recherchent un chariot frontal d'entrée de gamme à la fois robuste et prêt à l'emploi, sans devoir renoncer à la qualité éprouvée de STILL. Disponible en version diesel ou gaz, avec une capacité de charge allant de 2,5 à 3,5 tonnes, le RCD/RCG Plus est un chariot tout-terrain polyvalent au rapport qualité-prix imbattable, avec un petit plus en matière d'efficacité, de facilité d'utilisation et d'ergonomie. Outre son puissant moteur, cela s'explique notamment par le nouveau design de son volant et son siège, le plus confortable de sa catégorie, ainsi que par son écran moderne à l'interface utilisateur

optimisée et sa commande à levier multiple en option avec activation des pinces. Qu'il s'agisse de transporter un container, une remorque ou des palettes, sur une rampe ou sur un sol plat : ce chariot frontal amène vos marchandises à destination de manière fiable ! La cabine suspendue absorbe les chocs et vibrations en cas d'irrégularités du sol. Dans le même temps, vous profitez d'un système hydraulique facile à gérer et d'une excellente visibilité. À cela s'ajoute une multitude d'options d'équipement permettant une planification logistique flexible. Avec de telles caractéristiques, le RCD/RCG Plus offre la qualité éprouvée de STILL sur le segment d'entrée de gamme.

Les facteurs « Simply Efficient » : des critères de performance comme indicateurs d'une efficacité rentable



Simply easy

- Un travail efficace et sans fatigue grâce au poste de conduite ergonomique et intuitif, où tous les éléments de commande se trouvent dans le champ de vision et sont faciles d'accès
- Position ergonomique et grande liberté de mouvement grâce au grand espace pour les pieds
- Manutention précise et commande fine grâce à la pédale Inch séparée et à la commande hydraulique éprouvée de STILL avec levier multiple
- Excellente visibilité pour plus d'efficacité et de sécurité : les grandes fenêtres sur tous les côtés et les fines traverses arrière du toit de protection permettent de tout voir depuis le siège conducteur
- Excellente capacité de manutention et sécurité garantie grâce au grand écran couleur, sur lequel les informations clés telles que le sens de translation, le contenu du réservoir et le programme de marche sont indiquées clairement
- Commande de translation directe : conduite douce et sans à-coups, même à faible vitesse et sur les rampes



Simply powerful

- Utilisation efficace : le RCD/RCG 25-35 Plus peut lever jusqu'à 3,5 tonnes avec un centre de gravité de la charge de 500 mm
- Haute capacité de manutention grâce à de puissants moteurs industriels à faible maintenance, à une hauteur de levage allant jusqu'à 6,5 m, ainsi qu'à une vitesse de translation maximale de 17 km/h et à une maniabilité remarquable
- Robuste, durable et peu gourmand en maintenance : matériaux résistants pour les pièces exposées (acier plutôt que plastique) et couvercles supplémentaires pour les éléments sensibles comme les lampes



Simply safe

- Excellente stabilité grâce au centre de gravité abaissé du chariot
- Conduite sécurisée avec systèmes d'assistance en option
- Frein de stationnement mécanique à pédale pour éviter que le chariot ne roule de manière incontrôlée
- Montée et descente confortables grâce à une poignée et au bord de marche antidérapant
- Voir et être vu : en option, le RCD/RCG Plus peut être équipé d'autres fonctions de sécurité comme les rétroviseurs panoramiques, le toit en verre, le pare-soleil ou le STILL Safety Light.
- Confortable dans tous les sens : la poignée arrière avec klaxon intégré assure une sécurité maximale et une position ergonomique lors de la conduite en marche arrière



Simply flexible

- Entraînement à faibles émissions : moteurs diesel et gaz conformes à la norme d'émissions EU5 (2016/1628)
- Organisation individuelle du poste de travail grâce à trois grands compartiments de rangement et à une colonne de direction réglable en continu
- Confort et ergonomie : le poste de travail peut être adapté de manière flexible à différentes conditions d'utilisation
- Manutention sûre et adaptée à la situation avec la commande fine à levier multiple



Simply connected

- Analyse de maintenance rapide et paramétrage des réglages grâce à l'interface CAN-bus

Chariots gaz et diesel RCD/RCG Plus

Variantes d'équipement



		Diesel RCD 25/30/35 Plus	GPL RCG 25/30/35 Plus
	Coûts de fonctionnement réduits grâce à une faible consommation de carburant et à de longs intervalles de maintenance	●	●
	Toit de protection en acier ouvert sur tous les côtés	●	●
	Protection contre les intempéries ou cabine intégrale avec essuie-glace	○	○
	Rangements intégrés	●	●
	Écran couleur 4,3" avec horodateur	●	●
Poste de conduite	Contrôle de verrouillage de la ceinture	●	●
	Siège avec revêtement en cuir MSG 65 Grammer	●	●
	Siège Grammer avec revêtement textile et rallonge de dossier réglable	○	○
	Poignée sur toit de protection, à l'avant	●	●
	Poignée sur le toit de protection derrière le klaxon	●	●
	Poche à documents	●	●
	Port USB	●	●
	Port USB et prise 12 V/10 A	○	○
	Tablette porte-documents amovible	○	○
	Chauffage à eau chaude	○	○
Mât	Mât de levage haute visibilité en version télescopique, NiHo ou triplex	○	○
	Dosseret de charge	○	○
	Raccord hydraulique au choix avec raccord fixe ou couplage rapide	●	●
	Circuit hydraulique complémentaire simple ou double pour la commande du mât télescopique, NiHo ou Triplex	○	○
	Inclinaison avant/arrière 6/10°	●	●
	Inclinaison avant/arrière 6/12° ou 6/6°	○	○
Pneus	Dosseret de charge	○	○
	Protection anti-usure des fourches	○	○
	Pneus simples, super élastiques, système SIT	●	●
Commande	Pneus simples, couleurs naturelles, souples, système SIT	○	○
	Pneus pneumatiques	○	○
Commande	Commande à levier multiple	●	●
	Commande à levier multiple avec activation des pinces	●	●
Entraînement	Puissant moteur industriel diesel conforme à la norme d'émissions européenne EU5	●	●
	Puissant moteur industriel gaz conforme à la norme d'émissions européenne EU5	—	●
	Pot catalytique régulé	—	●
	Diesel avec filtre à particules	●	●
	Échappement relevé	●	●
	Échappement vers le bas	○	○
Freins	Réservoir de diesel, 62,7 l	●	●
	Filtre à carburant supplémentaire	○	○
	Frein de stationnement à pédale ergonomique	●	●
Sécurité	Frein de service mécanique/hydraulique	●	●
	Centre de gravité surbaissé et suspension pendulaire surélevée de l'essieu directionnel maximisant la stabilité	●	●
	Grille sur le toit de protection	○	○
	Projecteur et éclairage LED	○	○
	Gyrophare sous le toit, protégé	○	○
	Limitation de vitesse réglable par la maintenance	○	○
	Système d'avertissement Safety Light	○	○
	Rétroviseur panoramique	○	○
	Contrôle intelligent de port de la ceinture de sécurité	●	●
	Safety Zone Light : bandes lumineuses d'avertissement à gauche et droite du chariot	○	○
Système complémentaire à la retenue EasyBelt - bouclage et débouclage rapide et sûr	○	○	

● Standard ○ En option — Non disponible



STILL

3 bis cours de la Gondoire

77600 Jossigny

France

Tél: +33 1 64 17 40 00

info@still.fr

Pour plus d'informations, consultez le site

www.still.fr

STILL

Vosveld 9

2110 Wijnegem

La Belgique

Tél: +32 3 360 62 00

info@still.be

Pour plus d'informations, consultez le site

www.still.be

STILL S.A.

Succursale Suisse Romande

Route de Pra de Plan 35

1618 Châtel-Saint-Denis

Suisse

Tél: +41 21 946 40 80

info@still.ch

Pour plus d'informations, consultez le site

www.still.ch

STILL S.A. Luxembourg Branche

Zoning Industriel 11, Um Wöller

4410 Soleuvre (Sanem)

Luxembourg

Tél: +352 27 84 85 91

info@still-luxembourg.lu

Pour plus d'informations, consultez le site

www.still-luxembourg.lu

STILL a la certification qualité,
sécurité au travail,
protection de l'environnement et
gestion de l'énergie.

