

TECHNISCHE DATEN



ELEKTRISCHER RADLADER | 403E

Betriebsgewicht: 2.729 kg Batteriekapazität: 20 kWh Schaufelinhalt: 0,5 m³



MIT WENIGER MEHR ERREICHEN

Unser neuer emissionsfreier elektrischer Radlader 403E ist der jüngste Neuzugang in der JCB E-Tech-Reihe. Mit seinem geringeren Lärmpegel und kompakten Maßen ist er perfekt für zahlreiche Anwendungen wie z. B. Einsätze in geräuschempfindlichen Umgebungen sowie in geschlossenen Räumen geeignet. Darüber hinaus bietet der 403E mit einer Nutzlast von über 850 kg trotz seiner geringen Größe eine hervorragende Umschlagleistung.

WENIGER LÄRM

Da kein Verbrennungsmotor verbaut ist, werden nur minimale Motorgeräusche verursacht, wodurch sich der 403E besonders gut für den Einsatz in geräuschsensiblen Umgebungen eignet.



* Standard-Hubgerüst, zusätzliches Gegengewicht und Palettengabeln.



WENIGER VIBRATIONEN

Der 403E ist ein komfortabler Arbeitsplatz – da kein mechanischer Motor vorhanden ist, sind die Vibrationen auf ein Minimum reduziert.



WENIGER SCHADSTOFFBELASTUNG

Der 403E verursacht null Emissionen. Damit ist er optimal für den Einsatz in geschlossenen Räumen geeignet und er reduziert gleichzeitig Ihren CO₂-Fußabdruck.



WENIGER WARTUNG

Die elektrischen Komponenten des 403E sind wartungsfrei, d. h. es muss weniger Zeit und Geld in die täglichen Kontrollen und Instandhaltungsarbeiten investiert werden, wodurch die Einsatzzeit und die Produktivität maximiert werden.



WENIGER AUFWAND

Dank der flexiblen Ladeoptionen können Sie Ihren 403E einfach an eine Haushaltssteckdose oder CEE-Steckdose anschließen, um die Batterie zu laden.

STATISCHE ABMESSUNGEN

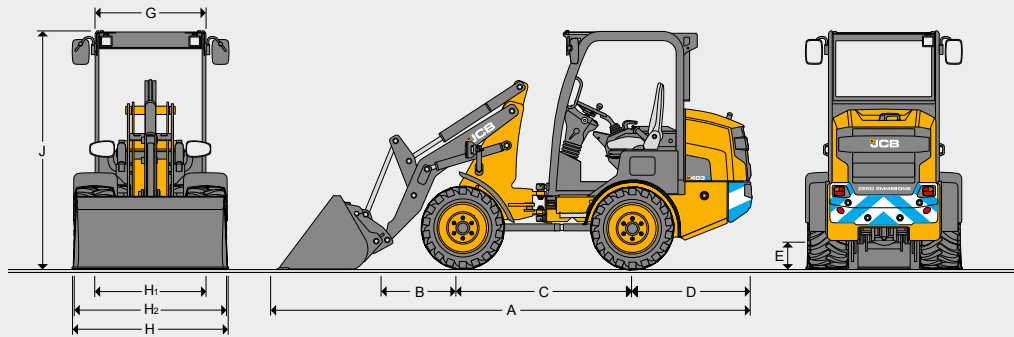

STATISCHE ABMESSUNGEN

		Standard-Hubgerüst		High-Lift-Hubgerüst		
		Agri-Schaufel	Schwergut-schaufel	Agri-Schaufel	Schwergut-schaufel	
A	Gesamtlänge	mm	4.406	4.209	4.721	4.526
B	Hecküberhang	mm	681		996	
C	Radstand	mm	1.600			
D	Achse bis Kontergewichtfläche	mm	1.118			
E	Bodenfreiheit	mm	241			
G	Breite über Kabinendach	mm	1.010			
H	Max. Breite über Räder – schmal/breit	mm	1.080 / 1.418			
H1	Max. Spurbreite – schmal/breit	mm	822 / 1.018			
H2	Max. Breite über Kotflügel – schmal/breit	mm	1.088 / 1.336			
J	Höhe über Kabine	mm	2.210			
	Höhe über Kabine mit Rundleuchte	mm	2.350			
	Höhe über klappbarem Schutzdach – angehoben	mm	2.245			
	Höhe über klappbarem Schutzdach – abgesenkt	mm	1.855			
	Max. Achslast vorn	kg	1.100			
	Max. Achslast hinten	kg	1.820			
	Max. Gesamtgewicht (Vorder- und Hinterachsen kombiniert)	kg	2.920			

GETRIEBE 403

Typ	ZF		
Fahrgeschwindigkeit	20 km/h		
	Vorwärts	Rückwärts	
Hoher Fahrbereich	km/h	20	15
Niedriger Fahrbereich	km/h	8	8
Kriechgang	km/h	0,5 bis 5	0,5 bis 5

WENDEKREIS

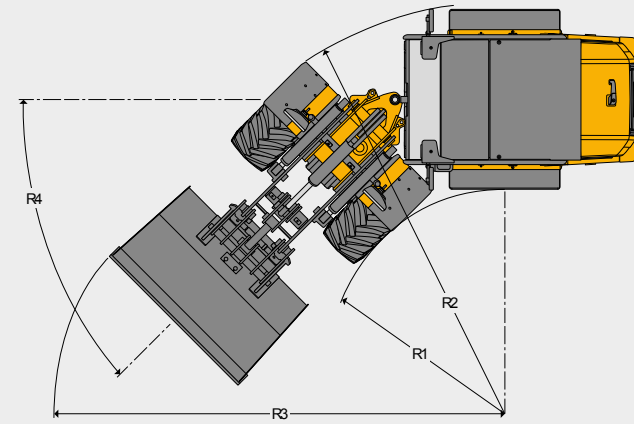

WENDEKREIS

Reifen		R1 (innerer Reifenradius)	R2 (äußerer Reifenradius)
TR315 und SP HD	mm	1.365	2.825
MP567 und AS504	mm	1.398	2.793
MP567 und AS504	mm	1.649	2.542
Schaufeltyp		R3 (äußerer Schaufelradius)	
		Standard-Hubgerüst	High-Lift-Hubgerüst
0,4-m ³ -Agrarschaufel	mm	3.098	3.383
0,5-m ³ -Agrarschaufel	mm	3.219	3.383
0,34-m ³ -Schwergutschaufel	mm	3.005	3.161
0,43-m ³ -Schwergutschaufel	mm	3.143	3.268
		R4 (Knickwinkel)	
	Grad	45	45

ABMESSUNGEN HUBGERÜST

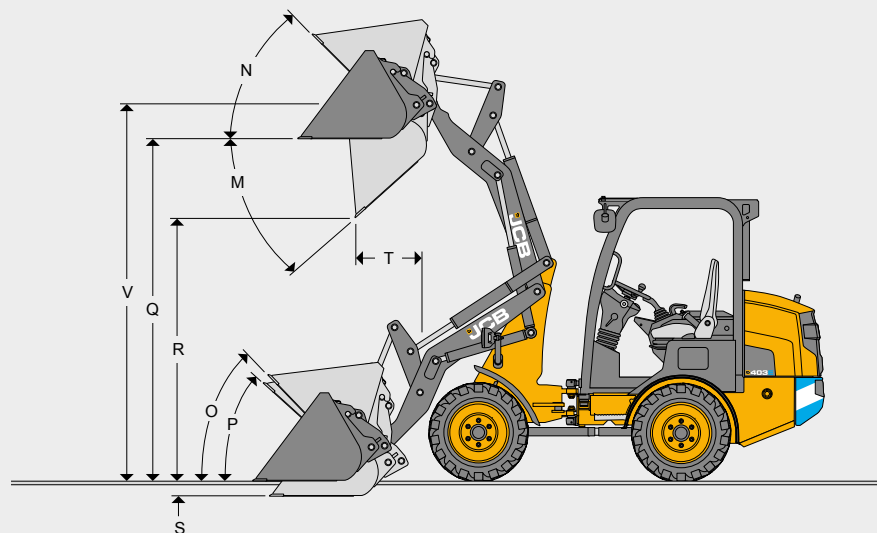

ABMESSUNGEN HUBGERÜST

		Standard-Hubgerüst				High Lift-Hubgerüst			
		Schnellwechsler		Schnellwechsler		Schnellwechsler		Schnellwechsler	
		Landwirtschaft	Bauwesen	Landwirtschaft	Bauwesen	Landwirtschaft	Bauwesen	Landwirtschaft	Bauwesen
Schaufelanbau									
Schaufeltyp									
Schaufelkapazität (gehäuft nach SAE)	m ³	0,4	0,5	0,34	0,43	0,4	0,5	0,34	0,43
Schaufelinhalt (gestrichen)	m ³	0,32	0,4	0,27	0,34	0,32	0,4	0,27	0,34
Schaufelbreite	mm	1.200	1.480	1.200	1.480	1.200	1.480	1.200	1.480
Schaufelgewicht	kg	132	153	133	154	132	153	133	154
Max. Schüttguldichte*	kg/m ³	1.436	1.124	1.744	1.351	1.190	929	1.440	1.112
Kipplast, gerade*	kg	1.622	1.615	1.671	1.664	1.378	1.373	1.414	1.409
Kipplast, geknickt*	kg	1.242	1.237	1.280	1.274	1.076	1.072	1.104	1.100
Nutzlast*	kg	621	618	640	637	538	536	552	550
Maximale Ausbrechkraft	kN	12,6	12,6	16	16	12,6	12,6	16	16
M Max. Auskippwinkel	Grad	42	42	42	42	45	45	45	45
N Rückrollwinkel bei max. Höhe	Grad	45	45	45	45	47	47	47	47
O Rückrollwinkel bei Transportstellung	Grad	46	46	46	46	46	46	46	46
P Rückrollwinkel am Boden	Grad	46	46	46	46	46	46	46	46
Q Überladehöhe	mm	2.612	2.612	2.612	2.612	2.820	2.820	2.820	2.820
R Schütthöhe (45°)	mm	2.008	2.008	2.140	2.140	2.187	2.187	2.327	2.327
S Grabtiefe	mm	115	115	115	115	194	194	194	194
T Reichweite in Schütthöhe	mm	506	506	359	359	568	568	434	434
V Bolzenhöhe	mm	2.882	2.882	2.882	2.882	3.090	3.090	3.090	3.090
Maximale Reichweite (45°) – Hubgerüst waagrecht	mm	1.769	1.819	1.644	1.694	2.117	2.167	1.992	2.042
Betriebsgewicht mit Schutzdach und breiten Industriereifen (inkl. 75 kg Bediener)	kg	2.708	2.729	2.709	2.730	2.722	2.743	2.723	2.744
Gewicht für Transport	kg	2.633	2.654	2.634	2.655	2.647	2.668	2.648	2.669

ABMESSUNGEN – MIT PALETTENGABEL

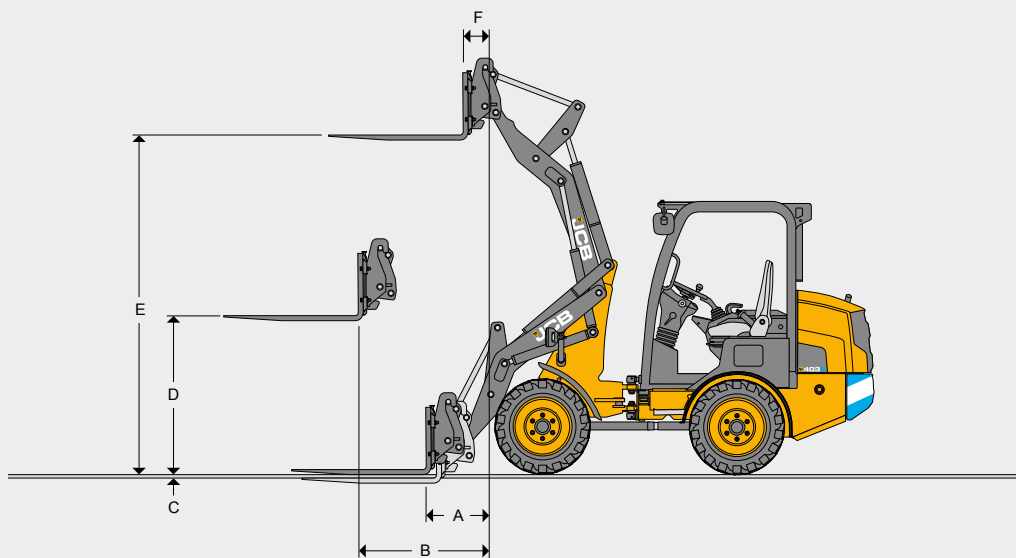

ABMESSUNGEN – MIT PALETTENGABEL

		Standard-Hubgerüst	High-Lift-Hubgerüst
Breite Gabelträger	mm	1.100	1.100
Länge Gabelzinken	mm	1.070	1.070
A Reichweite am Boden	mm	489	815
B Reichweite Hubgerüst, waagrecht	mm	1.029	1.266
C Zinkenoberseite über Boden, Hubgerüst abgesenkt	mm	40	40
D Hubhöhe, Hubgerüst waagrecht	mm	1.265	1.265
E Hubhöhe, max. Höhe	mm	2.702	2.910
F Reichweite bei max. Hubhöhe	mm	199	311
Kipplast, gerade*	kg	1.270	1.111
Kipplast, geknickt (45°)*	kg	972	867
Nutzlast*	kg	778	694
Gewicht Anbaugerät	kg	179	179
Betriebsgewicht mit Schutzdach und breiten Industriereifen (inkl. 75 kg Bediener)	kg	2.746	2.760
Gewicht für Transport	kg	2.671	2.685

* Bei einem Schwerpunktabstand von 500 mm. Basierend auf 80 % FTTL gemäß ISO 14397-1:2007.

KABINENOPTIONEN UND ZUSCHLÄGE

Typ	Betriebsgewicht (kg)	Standard-Hubgerüst				High-Lift-Hubgerüst			
		Schaufel		Gabeln		Schaufel		Gabeln	
		STL kg	FTTL kg	STL kg	FTTL kg	STL kg	FTTL kg	STL kg	FTTL kg
Schutzdach/klappbares Schutzdach	0	0	0	0	0	0	0	0	0
Schweres Kontergewicht	+121	+189	+150	+148	+118	+164	+131	+133	+106

REIFENGROßEN UND ZUSCHLÄGE

Reifengröße	Hersteller	Typ	Betriebsgewicht kg	Standard-Hubgerüst				High-Lift-Hubgerüst				Abmessungen	
				Schaufel		Gabeln		Schaufel		Gabeln		Vertikal mm	Breite mm
				STL kg	FTTL kg	STL kg	FTTL kg	STL kg	FTTL kg	STL kg	FTTL kg		
31x15.50-15	BKT	Breiter Industriereifen Skidpower HD	0	0	0	0	0	0	0	0	0	0	0
31x15.50-15	BKT	Breiter Agrarreifen TR315	-28	-30	-44	-22	-36	-25	-38	-21	-31	-2	+74
10/75-15.3	BKT	Agrarreifen AS504 (schmale Spur)	-68	-69	-79	-55	-64	-60	-68	-50	-56	-11	-250
10/75-15.3	BKT	Agrarreifen AS504 (breite Spur)	-68	-69	-79	-55	-64	-60	-68	-50	-56	-11	+2
10/75-15.3	BKT	Industriereifen MP567 (schmale Spur)	-60	-61	-72	-48	-58	-53	-62	-44	-51	0	-236
10/75-15.3	BKT	Industriereifen MP567 (breite Spur)	-60	-61	-72	-48	-58	-53	-62	-44	-51	0	+16

ARBEITSHYDRAULIK

Pumpentyp	Zahnrad
Max. Fördermenge Pumpe I	l/min
Max. Druck Pumpe I	(bar)
Max. Durchflussmenge im Zusatzkreis – eine Leitung	l/min
Max. Durchflussmenge im Zusatzkreis – zweite Leitung	l/min

Hydraulische Arbeitsspiele bei Motordrehzahl

Hubgerüst heben (voller Löffel)	Sekunden	4,68
Auskippen (volle Schaufel)	Sekunden	3,3
Hubgerüst senken (leerer Löffel)	Sekunden	3,1
Gesamtzyklus	Sekunden	11,08

ACHSEN

Typ	Standard
Hersteller und Modell	ZF MT-L 3010 II (vorn), ZF MT-L 3010 II (hinten)
Achsübersetzung	35,515 : 1
Pendelwinkel	Grad
	±6

Erhältlich mit offenem Differenzial oder mit manueller Differenzialsperre vorn und hinten

FÜLLMENGEN			
Hydrauliksystem	Liter		4 l
Achsöl (vorn)	Liter		3,2
Achsöl (hinten)	Liter		3,9

ELEKTRIK			
Systemspannung	Volt		12
Batteriekapazität	Ah		80

BREMSE	
Betriebsbremse	Innenliegende Lamellennassbremse an der Vorderachse
Feststellbremse	Seiltrommelbremse an Vorderachse

AUFLADEN	
Eingebautes Ladegerät für den direkten Anschluss an das Wechselstromnetz	
Indikative Ladezeit – 20–80 %, abhängig von den Umgebungsbedingungen	8 h bei 230 V
Externe Schnellladung – 0–100 % bei 415 V	Weniger als 2 Stunden
Steckertyp des Ladekabels	16 A 110 V (Gelb) 16 A 230 V (Blau) 16 A 415 V (Rot)

MOTOR	
Typ Antriebsmotor	Dreiphasen-Wechselstrommotor asynchron
Leistung Antriebsmotor	10,6 kW Dauerleistung, 33,4 kW Spitzenleistung
Typ Hydraulikmotor	Dreiphasen-Wechselstrommotor mit Dauermagnet
Leistung Hydraulikmotor	9 kW Dauerleistung, 20 kW Spitzenleistung

BATTERIEANTRIEB	
Batterietyp	Mangan-laminierte Lithium-Ionen-Batterie
Gesamtkapazität	20 kWh
Systemspannung	96 V
Emissionsfrei am Einsatzort	

GERÄUSCHE UND VIBRATIONEN				
			Messtoleranz	Messbedingungen
Schalldruckpegel am Arbeitsplatz	LpA	69 dB	± 1 dB	Ermittelt mit der Testmethode nach ISO 6396 und unter den dynamischen Testbedingungen nach 2000/14/EG.
Schallleistungspegel der Maschine	LWA	85 dB	± 1 dB	Garantierte äquivalente Schalleistung (Außengeräusch) ermittelt unter dynamischen Testbedingungen nach 2000/14/EG.
Ganzkörperschwingungen	m/s ²	1,10	± 0,11 dB	ISO 2632-1:1997 Normalisiert auf einen Bezugszeitraum von acht Stunden und basierend auf einem Testzyklus mit Erdverladung
Schwingung von Hand/Arm	m/s ²	< 2,5	--	ISO 5349-2:2001 dynamische Testbedingungen

AUSSTATTUNG	
SERVICE UND WARTUNG	
Fettpresse	+
Radmutter-Schraubenschlüssel	•
ELEKTRIK	
Arbeitsscheinwerfer vorn, Rückfahrleuchte hinten	+
LED-Arbeitsscheinwerfer (montiert am Hubgerüst)	+
LED-Arbeitsscheinwerfer (2 vorn, 1 hinten, 1 Rückfahrleuchte hinten)	+
Rundumleuchte Orange	+
Straßenbeleuchtung	+
Nummernschild-Halterung mit Beleuchtung	+
INSTRUMENTENANZEIGE	
Warnleuchten	•
Blinker	•
Batterieladezustand	•
Warnblinklicht	•
Zustand der Feststellbremse	•
Straßenbeleuchtung	•
Fernlicht	•
Hoher und niedriger Fahrbereich	•
Maschinenbetriebsstunden	•
Akustische Signalgeber	•
Bedieneranwesenheit	•

ANTRIEBSSTRANG	
20-km/h-Getriebe	•
20-km/h-Getriebe, manuelle Differenzialsperre	+
Varispeed (Kriechgang)	•
3-Gang-Getriebe-Modi: Schnecke/Schildkröte/Hase	•

KABINENAUSSTATTUNG	
Schutzdach	•
Schutzdach mit Front- und Heckscheibe (einschl. Scheibenwischer)	+
Klappbares Schutzdach	+
Linke Seitentür	+
Joystick-Bedienelemente für Zusatzkreis	•
12-V-Steckdose in der Kabine	•
ROPS/FOPS-Schutzaufbau	•
Hauptanzeigebildschirm vorn	•
Becherhalter	•
Lenkrad-Drehknopf	•
Joystick-Isolationsschalter	•
Hupe	•
LCD-Display mit Drehregler	•
HYDRAULIKSYSTEM	
Hydraulischer Schnellwechsler mit Abschaltung aus der Kabine	•
Zusatzhydraulikkreis	•
Sekundärer zusätzlicher Hydraulikkreis	+
Schwimmstellung Frontlader	•
Schauglas für Hydraulikölstand	•
Hydraulikölkühler	•
Drucklose Rücklaufleitung	+
Einstellbarer konstanter Zusatzkreis-Durchsatz	•
Schaufel- und Gabel-Hubgerüst-Modi	•
Umschaltbare Radlader-Modi: Schaufelmodus/Palettengabel-Modus	•
SONSTIGE AUSSTATTUNG	
Kotflügel vorn	•
Kotflügel hinten (bei breiten Reifen)	•
High-Lift-Hubgerüst	+
Unterbodenschutz-Schutzplatte	•
Schleppvorrichtung	•
Hebe-/Verzurrösen	•
Gelenkstrebe	•
Schweres Kontergewicht (121 kg)	+

STANDARD •
OPTIONAL +





EIN UNTERNEHMEN, ÜBER 300 MODELLE

Der JCB-Händler in Ihrer Nähe

ELEKTRISCHER RADLADER 403E

Betriebsgewicht: 2.729 kg Batteriekapazität: 20 kWh Schaufelinhalt: 0,5 m³

JCB Deutschland GmbH
 Europaallee 113a
 D-50226 Frechen
www.jcb.de

©2022 JCB Sales. Alle Rechte vorbehalten. Dieses Dokument darf ohne vorherige Genehmigung durch JCB Sales weder vollständig noch teilweise vervielfältigt, in einem Erfassungssystem gespeichert, oder in jedweder Form sowie Methode elektronisch, mechanisch, fototechnisch oder sonst wie übermittelt werden. Sämtliche Angaben in diesem Dokument hinsichtlich Betriebsgewicht, Größe, Arbeitsgeschwindigkeit sowie sonstiger Leistungsdaten dienen nur zur Veranschaulichung und können je nach genauer Maschinenausstattung abweichen. Sie sollten daher nicht als Nachweis zur Eignung der Maschine für einen bestimmten Einsatzzweck dienen. Lassen Sie sich unbedingt von Ihrem JCB Händler beraten. JCB behält sich das Recht vor, ohne vorherige Benachrichtigung technische Änderungen vorzunehmen. Die im Werbematerial enthaltenen Abbildungen und Angaben gelten nur als Richtlinie und können in gewissen Märkten vom Lieferumfang abweichen. Das JCB Logo ist eine eingetragene Marke von J. C. Bamford Excavators Ltd.

30442 de-DE 12/22 Ausgabe I

