

NEU



MIDI BAGGER | 85Z-2/86C-2/90Z-2/100C-2

Betriebsgewicht: 8300/9750kg Netto-Motorleistung: 45,4kW/61,7 PS



EIN BESSERER ARBEITSPLATZ.

WIR SIND SEIT JEHER DER ANSICHT, DASS EINE KOMFORTABLE, LEICHT ZU NUTZENDE ARBEITSUMGEBUNG DEN BEDIENER PRODUKTIVER MACHT. AUS DIESEM GRUND HABEN WIR DIE KABINEN DER NEUEN GENERATION (DASH) 2-MIDIBAGGER DER 8–10-TONNEN-KLASSE AUFGERÜSTET, DAMIT INFORMATIONEN LEICHT ZU SEHEN UND BEDIENELEMENTE EINFACHER ZU NUTZEN SIND – ALLES FÜR EINEN GROSSARTIGEN ARBEITSPLATZ.

Ganztägiger Komfort.

1 Die Kabine ist unglaublich geräumig und dank der großen Türen leicht und sicher zugänglich. Im Inneren haben diese neuen Dash 2-Modelle mehr Beinfreiheit als je zuvor.

2 Für mehr Effizienz und weniger Bauteilverschleiß ist die neue 8–10-Tonnen-Reihe mit einem vollständig automatischen Hydraulik-Vorwärmssystem ausgerüstet. Es wärmt die Hydraulikkreise auf die optimale Betriebstemperatur auf.

3 Eine völlig neue Instrumentierung mit einem 7-Zoll-Anzeigebildschirm im Hochformat sowie einem Drehschalter bildet das zentrale Steuerelement. Das Display enthält standardmäßig eine Gesundheitskontrolle und optional eine Hebebühnen-Überlast- und Rückfahrkamera.

4 Ein neues Bluetooth-Radio mit Freisprechfunktion, Zusatzsteckdose und 12-V-Buchse, leistungsstarke Heizung mit Fenster und Scheibengebläse sowie eine

leistungsstarke Klimaanlage mit 9 Belüftungsöffnungen runden das Bild ab.

Ein voll verstellbarer, gefederter Sitz und ein optional erhältlicher beheizter, luftgefederter Sitz mit unabhängig einstellbaren Positionen sorgen für ganztägigen Bedienerkomfort. Die Schalter sind ergonomisch um einen kristallklaren LCD-Farbinformationsbildschirm mit optionaler Rückfahrkamera angeordnet.



Die Hydraulik unter Kontrolle.

E Die proportionalen Hydraulikkreise sind mit einem Werkzeug-Joystick für bis zu 10 Anbaugeräte ausgestattet. Der Bediener kann Modi und Durchflussmengen ganz leicht mithilfe des neuen digitalen Bildschirms und des Drehschalters bestimmen.

E Der neue, verbesserte, serienmäßige, ergonomische und elektrohydraulische Planierschildhebel ermöglicht dem Bediener gleichmäßige und genaue Planierarbeiten.

Die Option einer dritten Zusatzleitung ermöglicht die Nutzung von Tiltrotatoren für noch mehr Vielseitigkeit und einer noch einfacheren Bedienung.

Z Das optionale 4-Wege-Planierschild ist nach rechts und links schwenkbar und verfügt über eine Schwimmstellung. So wird das Planieren und Verfüllen, selbst an Böschungen und in unebenem Gelände, extrem erleichtert.

E Den hydraulischen Schnellwechsler mit CE-Kennzeichnung bieten wir als weitere werkseitige Option für den schnellen Anbaugerätewechsel an.

Der Wechsel von Anbaugeräten wird zudem durch das Entlüftungssystem für die Hydraulikkreis-Zusatzleitungen erleichtert, welches ganz einfach über den neuen Folienschalter bedient werden kann.



5



6



7



8

QUALITÄT, AUF DIE SIE SICH VERLASSEN KÖNNEN.

KUNDEN VERLANGEN NACH HOCHWERTIGEN, ZUVERLÄSSIGEN UND LANGLEBIGEN MASCHINEN, DIE SICH LANGFRISTIG BEWÄHREN. DESHALB BIETEN UNSERE NEUESTEN DASH 2-MIDIBAGGER DER 8–10-TONNEN-KLASSE EINE ROBUSTE KONSTRUKTION MIT EINER ZU 100 % AUS STAHL BESTEHENDEN KAROSSERIE SOWIE STARKE UND ZUVERLÄSSIGE BAUTEILE.

Die anhand von Finite-Elemente-Analysen entwickelte hochbelastbare Struktur sowie die vereinfachte H-Rahmenbauweise des Laufwerks machen diese sowohl langlebig als auch zuverlässig.



Konstruktive Stabilität.

- 1 Die vollständig robotergeschweißten Ausleger und Löffelstiele sind aus hochfestem Stahl gefertigt und verfügen über eingebaute Versteifungsplatten, die für eine lange Lebensdauer sorgen.
- 2 Die einfache und elegante Konstruktion des Löffelstiels mit Kastenprofil trägt zusätzlich zur Robustheit der Struktur bei.
- 3 Die Karosserie der JCB Midibagger besteht ausschließlich aus Formstahl ohne Kunststoffteile und ist daher stabil und leicht zu reparieren.



Ausgelegt für härteste Einsätze.

4 Unsere neuen Dash 2-Maschinen der 8–10-Tonnen-Klasse verfügen über einen Schwerlast-Schwenkbolzen, der für eine optimale Nutzungsdauer mit langlebigen Bolzen und Buchsen ausgerüstet ist. Außerdem werden sämtliche Hydraulikschläuche sicher verlegt.

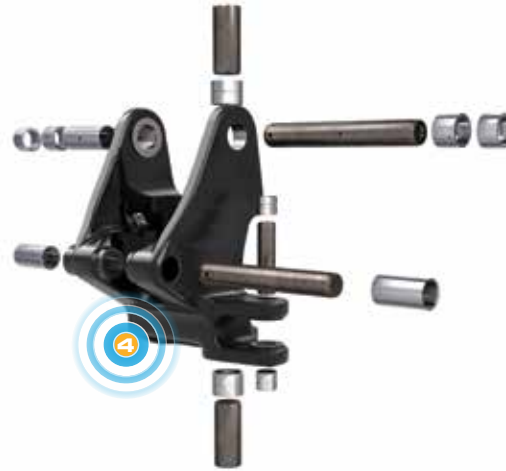

5 Die aufgeklappte Kabinentür reicht nicht über das Kontergewicht hinaus und ist so während des Betriebs optimal vor Beschädigungen geschützt.

Die besten Komponenten.

Als zusätzliche Absicherung verwenden wir Bauteile von führenden Herstellern, wie z. B. JCB Diesel by Kohler-Motoren, Bridgestone-Ketten sowie Nachi- und Bosch-Rexroth-Hydraulikanlagen.

6 Hochwertiges, 450 mm breites Gummikettenlaufwerk für Einsätze unter härtesten Bedingungen.

Das 450-mm-Kettenlaufwerk verfügt über Bohrungen zur einfachen Montage von Gummipplatten.

Optional sind auch 600-mm-Stahlketten für bessere Bodendruckwerte oder spezielle Roadliner-Gummipplatten (GeoGrip) erhältlich, bei denen einzelne beschädigte Segmente ausgetauscht werden können.

7 Zusätzlich zu dem vorhandenen, robusten Auslegerzylinderschutz sind Schutzabdeckungen für Löffelstiel- und Löffelzylinder optional erhältlich.



HÖCHSTLEISTUNG MIT NIEDRIGEN EMISSIONEN.

DIE NEUEN JCB-DASH 2-MASCHINEN DER 8–10-TONNEN-KLASSE VERFÜGEN ÜBER DIE NEUEN SAUBEREREN STUFE-V-MOTOREN, DER KEINE LEISTUNGSKOMPROMISSE EINGEHT UND KEIN ADBLUE BENÖTIGT. SPITZENLEISTUNG UND DREHMOMENT BEI NIEDRIGEN DREHZAHLEN SORGEN FÜR EFFIZIENTE ARBEITSZYKLEN, WÄHREND NEUE INNOVATIVE MERKMALE DAZU BEITRAGEN, DASS AUS JEDEM TROPFEN KRAFTSTOFF DAS OPTIMALE HERAUSGEHOLT WIRD.

Vollständige Produktivität.

1 Unsere neuen 8–10-Tonnen-Midibagger verfügen über einen JCB Diesel by Kohler-Motor mit erweitertem Common-Rail-System, der Stufe-V-konform ist. Dieser ist mit einer Kombination aus Partikelfilter- und Katalysatorbehälter sowie einem Turbolader und Ladeluftkühler ausgestattet, weshalb kein Bedarf an AdBlue besteht.

2 Basierend auf der 8-Tonnen-Plattform und angetrieben von einem größeren Motor, ermöglichen die 90Z-2 und 100C-2 den Einsatz auf engstem Raum als größere Bagger, jedoch mit der Fähigkeit, problemlos parallel zu den Wänden zu graben. Der 90Z-2 und der 100C-2 können auch mit einer 10-Tonnen-Lizenz* betrieben werden, was sie ideal für den Verleih macht. Eine hohe Schubkraft und gute Spurhaltung gewährleisten hervorragende Planierfähigkeiten und zügige Fahrgeschwindigkeiten. Die Auto-Kickdown-Fahrmotoren reagieren automatisch auf wechselnden Untergrund und erhöhen den Fahrkomfort und die Produktivität.

*Kann nach Region variieren.

3 Ultimative Hubkapazität und Stabilität bietet das Modell 86C-2, das Ihnen durch den optionalen Verstellausleger (TAB) einen erweiterten Arbeitsradius, Aushubarbeiten dichter am Fahrzeug sowie eine größere Schüttkapazität ermöglicht.



1



2



3



ZTS oder CTS?

Wir bieten die Modelle sowohl mit ZTS- als auch mit CTS-Konfiguration (konventionelles Heckdesign) an. Die Auswahl der richtigen Konfiguration hängt von Ihrer Anwendung ab, da beide Optionen Ihre Produktivität auf verschiedene Art steigern können. Die CTS-Ausführung bietet mehr Standfestigkeit, größere Hubkapazität sowie einen längeren Löffelstiel. Die ZTS-Ausführung ist leichter zu manövrieren (besonders an engen Stellen), da der Bediener weniger auf die Umgebung achten muss.

Innovative Hydraulik.

4 Eine hochwertige Pumpe und Ventile ermöglichen im Multifunktionsbetrieb durch die hervorragende Teilung des Volumenstroms flüssiges, exaktes und gleichmäßiges Arbeiten.

5 Vielseitigkeit inbegriffen: Die beiden Zusatzleitungen erzeugen sowohl hohe als auch niedrige hydraulische Durchflussmengen für die Bedienung einer Vielzahl von Anbaugeräten.

Planierschildform.

6 Profil und Winkel des bewährten Planierschilds sorgen für hohe Leistung und geringen Erdrückhalt, der sich einfach entfernen lässt. Die konischen Verzurrösen befinden sich optimal geschützt hinter dem Panierschild.

7 Optionales 4-Wege-Winkel-Planierschild für das zügige Verfüllen von Gräben mit einer Schwimmstellungsoption für eine einfache Bodennivellierung und effiziente Baustellenbereinigung.

Am Löffelstiel.

8 Der Löffel bietet mit einem beeindruckenden Drehwinkel von 188° einen ausgezeichneten Materialrückhalt beim Beladen von LKW. Für verschiedene Arbeitsanwendungen stehen Löffelstielängen von 1,65 bis 2,25 m zur Verfügung. So genießen Sie volle Flexibilität

9 Ausleger und Löffelstiel von JCB sind zugunsten einer optimalen Löffelstielgeometrie perfekt aufeinander abgestimmt. Dies erleichtert das Arbeiten und Laden in beengten Bereichen.



4



6



7



8



9

SICHERHEIT UND WARTUNGSFREUNDLICHKEIT.

BAUSTELLENSICHERHEIT SOWIE LEICHT UND SCHNELL ZU WARTENDE MASCHINEN SIND FÜR JEDEN BESITZER VON HÖCHSTER BEDEUTUNG. DIE NEUEN 8-10 TONNE DASH 2-MASCHINEN HABEN SICHERHEITS- UND WARTUNGSMERKMALE, DIE MASCHINEN, BEDIENER UND PERSONEN IN DER NÄHE SCHÜTZEN UND DIE STILLSTANDSZEIT MINIMIEREN.

Von Haus aus sicher.

1 Die neue erweiterte Überlastschutz-Funktion bietet eine visuelle Übersicht der Maschinen-Hubgrenzen, die auf dem neuen Bildschirm angezeigt wird. Dazu zählt eine Statuszeile mit einem farbcodierten Warnsystem, das durch einen akustischen Alarm ergänzt wird.

Alle neuen Dash 2-Midibagger verfügen dank der großen Spurweite und des niedrigen Schwerpunkts über eine hervorragende Stabilität.

Die Sicherungssperre von JCB deaktiviert alle Hydraulikfunktionen vollständig und verhindert so unbeabsichtigte Bewegungen der Maschine.

2 Unser einzigartiges 2GO-System stellt sicher, dass die Hydraulik Ihres Midibaggers mit einem einfachen Verfahren in zwei Schritten bedient werden kann. Bewegen Sie einfach die LH-Konsole nach unten und drücken Sie auf die „2 Go“-Taste. Damit wird ein unbeabsichtigter Betrieb verhindert und für ein Höchstmaß an Sicherheit gesorgt.



1



2

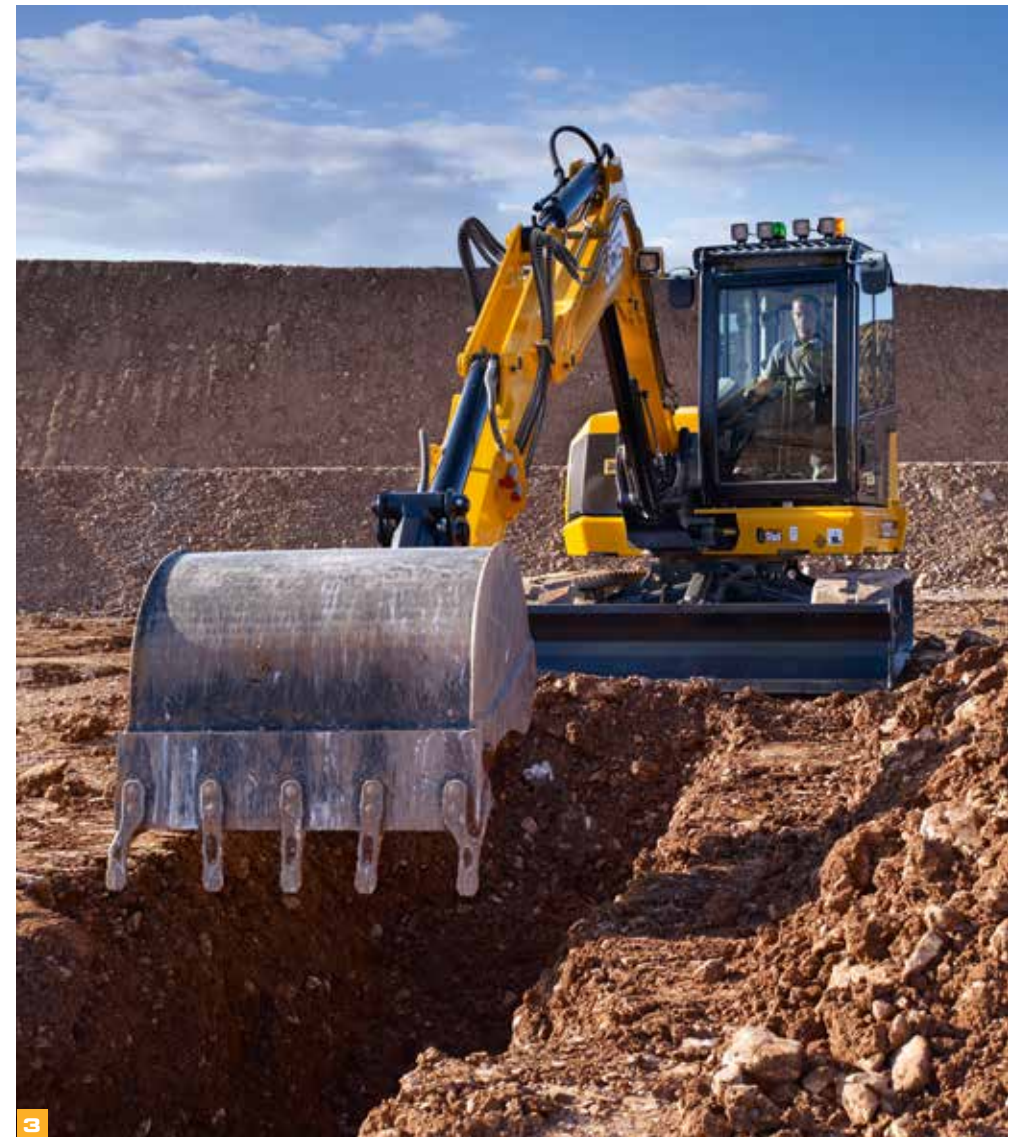

3

3 Die vollständig ROPS- und TOPS*-konforme Kabine bietet eine ausgezeichnete Frontsicht, da die Frontscheibe im Verhältnis 70 : 30 geteilt ist. Außerdem ist die vordere rechte Kette uneingeschränkt einsehbar. Aushubarbeiten und das Manövrieren der Maschine können so problemlos und sicher erfolgen. Die Überkopfsicht aus der Kabine wurde insgesamt verbessert, wodurch das Beladen von LKWs einfacher und sicherer wird.

Die optionalen LED-Scheinwerfer haben eine „Guide-me-Home“-Funktion. Nach dem Abstellen der Maschine bleiben die Lichter für 3 Minuten eingeschaltet und beleuchten dem Bediener den sicheren Rückweg von der Arbeitsstelle.

4 Es wurden zusätzliche Zurrösen hinzugefügt, von denen sich 4 am Oberwagen und weitere 4 am äußeren Raupenrahmen befinden. Es sind insgesamt 12 Verankerungspunkte vorhanden, mit denen die Maschine leicht befestigt und – was noch viel wichtiger ist – zwischen zwei Aufträgen für den Transport gesichert werden kann.

5 Die Hydraulik der Dash 2-Maschinen der 8–10-Tonnen-Klasse bleibt deaktiviert, bis der Sicherheitsgurt einrastet. Eine optionale grüne Warnleuchte zeigt an, wann das der Fall ist.

* Abhängig vom Model und von den technischen Daten.



SICHERHEIT UND WARTUNGSFREUNDLICHKEIT.

BEIM ERSTEN EINSCHALTEN DER ZÜNDUNG WERDEN AUF DEM NEUEN ANZEIGEBILDSCHIRM VOR DEM BETRIEB MÖGLICHE PROBLEME IN DEN ZUSTANDSINFORMATIONEN ANGEZEIGT. ZU DEN INFORMATIONEN ZÄHLEN U. A. KRAFTSTOFFSTAND, ETWAIGE AKTIVE STÖRUNGEN, LUFTFILTERZUSTAND, WASSERANTEIL IM KRAFTSTOFF, HYDRAULIKÖLSTAND UND KÜHLMITTELSTAND.

ROUTINEMÄßIGE Wartung.

1 500-Stunden-Schmierintervalle dank graphitbeschichteter Bronzebuchsen an Grabausrüstung und Planierschild – Bestleistung in dieser Klasse, die Geld und Zeit spart. JCBs offenrahmige Laufwerkkonstruktion mit abgeschrägten Kettenträgern minimiert Materialansammlungen und erleichtert die Reinigung.

2 Der Kraftstofftank unter der weit öffnenden Stahlhaube ist leicht vom Boden aus zu betanken. Durch eine externe Diesel-Füllstandsanzeige wird diese Aufgabe zusätzlich erleichtert. Die optionale Betankungspumpe verfügt über eine Auto-Stopp-Funktion, die ein Überlaufen verhindert und die Sicherheit erhöht. Der Hydraulikventilblock ist gummielagert und dadurch vom Fahrgestell getrennt. Dies reduziert Lärm und Vibrationen.

Die Midibagger von JCB besitzen die beste SAE-Wartungsnote auf dem Markt aus, da sich beispielsweise Routinekontrollen einfach ohne Spezialwerkzeuge durchführen lassen sowie aufgrund der mit Gasdruckfedern um 30° kippbaren Kabine.



Weitere Wartungsarbeiten.

3 Die zweiteilige Bodenmatte ist herausnehmbar und lässt sich daher leicht reinigen. Die rutschsichere Gussprofilplatte sorgt für einen sicheren Ein- und Ausstieg und schützt die Lackierung der Karosserie dauerhaft.

4 Das DPF-Regenerierungssystem verbrennt automatisch angesammelten Feinstaub. Dadurch bleibt der Behälter sauber. Der tatsächliche Regenerierungszustand wird auf dem digitalen Anzeigefeld angezeigt. Die Regenerierung kann mit dem Sperrschalter deaktiviert werden, wenn der Bagger in Bereichen zum Einsatz kommt, in denen ein Brandrisiko besteht.

5 Schlüsselkomponenten sind leicht erreichbar: Die Bagger verfügen über eine große Wartungsklappe für das Drehgelenk und den Drehkranz sowie

abnehmbare Seitenverkleidungen und Zwischenblenden. Die verkapselte Umlenk- und Spannrolleneinheit verhindert Materialansammlungen und die Planierschildschläuche enden zugunsten leichterer Austauschbarkeit am Anschlussstutzen.

6 Aufgrund der Schmierintervalle von 500 Stunden und der kippbaren Kabine mit Gasdruckfedern, die bequemen Zugang für Routinekontrollen bietet, haben die JCB-Midibagger die beste SAE-Wartungsnote auf dem Markt.

7 Das Anheben wird durch die konischen Hebeösen an jedem Ende des Planierschilds erleichtert. Die Hebeösen befinden sich für zusätzlichen Schutz vor Ort hinter der Kante des Planierschilds.

8 Die neuen Dash 2-Maschinen sind alle mit leicht auseinanderzuhaltenden, farbcodierten Hydraulikschläuchen ausgestattet.



NIEDRIGE BETRIEBSKOSTEN.

EGAL, OB SIE VERLEIHER ODER BETREIBER SIND: DIE DASH 2-MIDIBAGGER VON JCB SIND SO AUSGELEGT, DASS SIE MEHR ERHALTEN ALS NUR EINE GROSSARTIGE LEISTUNG UND EINE LANGE NUTZUNGSDAUER.

Eine ausgezeichnete Investition.

1 Die automatische Leerlaufschaltung senkt die Drehzahl automatisch auf die Leerlaufdrehzahl ab. Sie kann ganz einfach durch Drücken des neuen Drehschalters aktiviert werden. Diese Funktion wird mit der einzigartigen Drehzahlabsenkung unter Leerlaufdrehzahl kombiniert, d. h. wenn die Armlehne des Bedieners angehoben wird, fällt die Motordrehzahl automatisch auf einen Wert unterhalb der Leerlaufdrehzahl ab. Diese großartige Funktion spart Kraftstoff und reduziert den Geräuschpegel.

2 Der automatische Leerlauf kann so programmiert werden, dass er zwischen 2 und 30 Sekunden nach der Inaktivität der Bedienelemente aktiviert wird, um die Kraftstoffeffizienz zu erhöhen. Steuern Sie Ihre Motordrehzahl mit vier verschiedenen Modi mit acht Bändern, um einfach umzuschalten. Dazu gehören leichte, allgemeine, schwere und schwere Plus, die alle auf Ihre Anwendung angepasst werden können.

2 Die programmierbare, zeitgesteuerte Auto-Stopp-Funktion ist serienmäßig erhältlich und senkt den Kraftstoffverbrauch sowie die Emissionen. Bevor der Motor und das System abgeschaltet werden, erscheint eine Countdown-Anzeige von 30 Sekunden.

3 Die Größe und Lage der Löffelbolzen entspricht der des weltmarktführenden Baggerladers JCB 3CX. Damit sind diese Anbaugeräte vollständig kompatibel.



Die bedarfsgeregelte Hydraulik der Dash 2-Maschinen verbraucht Leistung nur nach Bedarf – so bleibt mehr Kraftstoff für produktive Arbeit.

Auf keiner Baustelle können Beschädigungen vollkommen ausgeschlossen werden. Deshalb bestehen alle Fenster aus Flachglas, da diese kostengünstiger auszutauschen sind.

Das patentierte Rücklaufsystem – praktisch drucklos – spart zusätzlich Kraftstoff ein, da die Pumpe vor der Arbeit keinen hohen Druck überwinden muss.

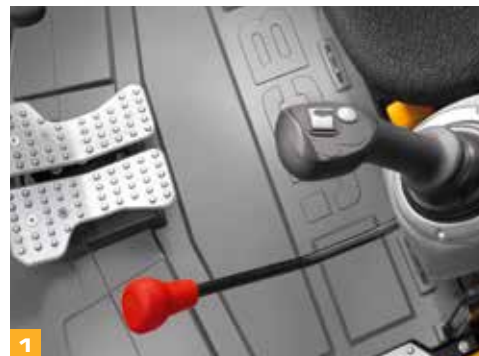

VERSTELLAUSLEGER VIELSEITIGKEIT.

DER NEUE 86C-2 KANN MIT EINEM OPTIONALEN VERSTELLAUSLEGER (TAB) AUSGESTATTET WERDEN, DAMIT SIE ANSPRUCHSVOLLERE ARBEITEN IN EINEM BREITEREN SPEKTRUM VON BAUSTELLEN UND BEDINGUNGEN AUSFÜHREN KÖNNEN. ER BIETET EINE GRÖßERE REICHWEITE UND KANN NÄHER AN DER MASCHINE GRABEN SOWIE HÖHER AUFSCHÜTTEN – ALLES FÜR NOCH MEHR PRODUKTIVITÄT.

- 1 Der vielseitige Verstellausleger bietet eine große Reichweite und ist ideal zum Planieren großer Flächen.
- 2 Dadurch kann leichter dicht an der Maschine sowie auf engstem Raum gegraben werden, ohne dass der Bagger ständig neu positioniert werden muss.
- 3 Eine größere Reichweite und eine höhere Löffelboden-Position ermöglichen ein flüssigeres und einfacheres Beladen von LKWs.
- 4 Der Verstellausleger erleichtert das Manövrieren, wodurch vertikale Aushubarbeiten einfacher und effizienter durchgeführt werden können – besonders bei engen Platzverhältnissen.





LIVELINK-TELEMATIKSYSTEM.

Die LiveLink-Telematik unterstützt Sie bei der Fernüberwachung und -verwaltung Ihres Maschinenparks überall auf der Welt, indem die Effizienz, Produktivität und Sicherheit von all Ihren JCB-Maschinen und Maschinen von anderen Herstellern drastisch verbessert werden.

MASCHINENEFFIZIENZ: Behalten Sie anhand regelmäßiger Leistungsberichte die Übersicht über die täglichen Aktivitäten Ihrer Maschine. Diese Berichte enthalten Informationen zu Leerlaufzeiten, Standort, Maschinenzustand, Diagnose-Fehlercodes, Motorauslastung nach Leistungsbereich, Sicherheitswarnungen und Kraftstoffverbrauch. JCB LiveLink stellt sicher, dass die Maschinen für maximale Betriebszeit und Return on Investment weiterlaufen.

MASCHINENZUVERLÄSSIGKEIT: Das rechte Seitenfenster kann serienmäßig vollständig geöffnet werden.

MASCHINENSICHERHEIT: Die LiveLink-Funktion „Geofencing“ warnt Sie in Echtzeit, wenn Maschinen aus bestimmten Zonen bewegt werden. Die Funktion „Curfew“ informiert Sie über unbefugte Nutzung.



Verfolgen Sie den Standort von jedem Gerät über eine Bluetooth-Verbindung.



Sicht nach vorn und nach hinten sowie eine hervorragende Rundumsicht auf die Maschine selber.



VOLLSTÄNDIGE KONTROLLE FÜR IHREN MASCHINENPARK.

Mit LiveLink Fleet können Sie jeden Aspekt Ihrer Ausrüstung nachverfolgen, um die Effizienz und Verfügbarkeit von Maschinen zu maximieren.

WENIGER RATEN, MEHR WISSEN: Ausrüstungsprobleme und Wartungserinnerungen werden in Echtzeit protokolliert, damit Sie bei Bedarf schnell reagieren können.

IHRE AUGEN VOR ORT: Integrieren Sie LiveLink Fleet in die mobile JCB-Bediener-App, und die Daten der täglichen Ausrüstungskontrollen der Maschinenbediener stehen unverzüglich auf Ihrem Dashboard zur Verfügung.

RUNDUM EIN SICHERES GEFÜHL: Mithilfe von Bediener-Sicherheitswarnungen können Maschinen effizient und sicher betrieben werden.

INTELLIGENTERE WERKZEUGE. INTELLIGENTERE ENTSCHEIDUNGEN: Von geleisteten Arbeitsstunden bis hin zur Kraftstoffverschwendung – greifen Sie auf benutzerdefinierte Analysen Ihres Maschinenparks zu, damit Sie intelligentere Entscheidungen schneller treffen können.

MÜHELOS TRIFFT AUF PAPIERLOS: Greifen Sie auf Zertifikate, Garantieinformationen sowie auf Maschinen-Kurzanleitungen und -Handbücher zu.

Die Bediener-App

ZEITNAHER INFORMATIONSTROM.

Mit der JCB-Bediener-App können Sie schnell auf aussagekräftige und präzise Informationen für Ihren Maschinenpark zugreifen, die Sie direkt von den Menschen erhalten, die Ihre Ausrüstung jeden Tag nutzen.

IN KONTAKT BLEIBEN: Sie erhalten regelmäßig die Kontrollergebnisse zu Ihrer Maschine mit entsprechenden Anzeigen im LiveLink Fleet-Portal.

BENUTZERSPEZIFISCHE KONTROLLEN: Sie können Ihre Checklisten an jede Anwendung, an jeden Kunden und an jede Baustelle anpassen.

IMMER AUF DEM NEUESTEN STAND DURCH UPLOADS: Laden Sie nützliche Informationen mit Fotos und Kommentaren hoch.

VOLLSTÄNDIG KOMPATIBEL: Die JCB-Bediener-App funktioniert auch mit Maschinen und Geräten, die keine Telemetrie-Funktionen aufweisen.

ZUGRIFF AUF ALLE INFORMATIONEN: Sie können auf die Dokumentation, wie z. B. auf Kurzanleitungen, zugreifen.

* Die einzelnen Funktionen von LiveLink Telematics, LiveLink Fleet und der Bediener-App variieren nach Region sowie nach Motor- und Maschinentyp.

MEHRWERT INKLUSIVE.

AUF DEN ERSTKLASSIGEN UND WELTWEITEN KUNDENDIENST VON JCB KÖNNEN SIE SICH VERLASSEN. UNSER TECHNISCHER SERVICE BIETET IHNEN TAG UND NACHT DIREKTEN ZUGRIFF AUF UNSER KNOW-HOW.



1

1 Unser technischer Service bietet Ihnen Tag und Nacht direkten Zugriff auf unser Know-how und unser Team von JCB Finance steht Ihnen jederzeit mit flexiblen und maßgeschneiderten Angeboten zur Verfügung.

2 Ein weiteres Beispiel der Effizienz von JCB ist das weltweite Netzwerk von Ersatzteilzentren: Dank unserer 18 regionalen Standorte liefern wir 95 % aller Teile innerhalb von 24 Stunden in alle Welt. Die Originalteile von JCB sind perfekt auf Ihre Maschine abgestimmt und garantieren optimale Leistung und Produktivität.

Hinweis: JCB LIVELINK und JCB ASSETCARE werden nicht in allen Vertriebsgebieten angeboten. Bitte befragen Sie dazu Ihren Händler.



2

3 JCB Assetcare bietet umfassende Garantie- und Servicepakete sowie wahlweise reine Serviceverträge nur für Reparatur und Wartung an. Unabhängig vom gewählten Paket berechnen Ihnen unsere Wartungsteams rund um den Globus faire Stundensätze, unterbreiten Ihnen unverbindliche Angebote und führen Service- oder Wartungsarbeiten genauso schnell wie effizient durch.



3

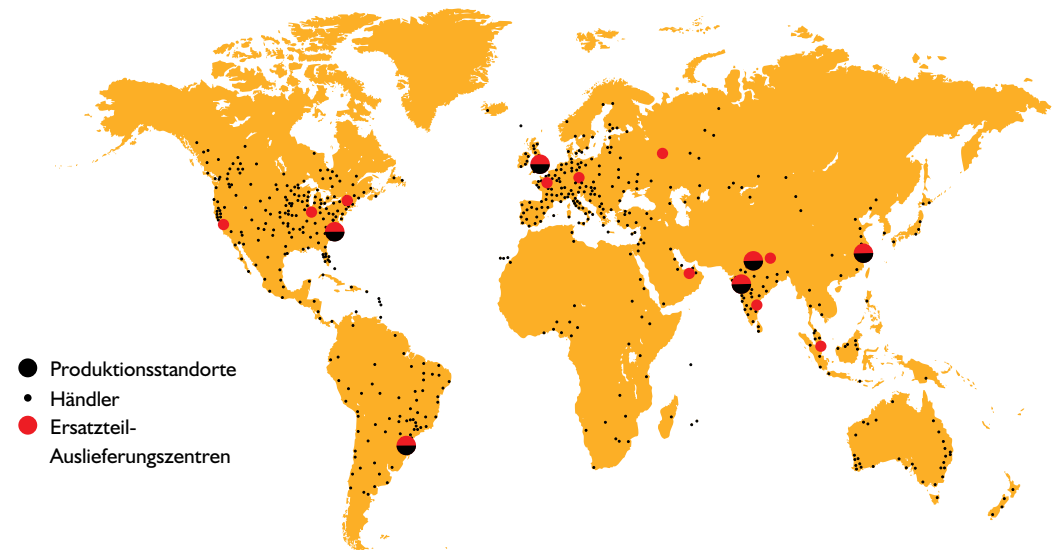

ABMESSUNGEN

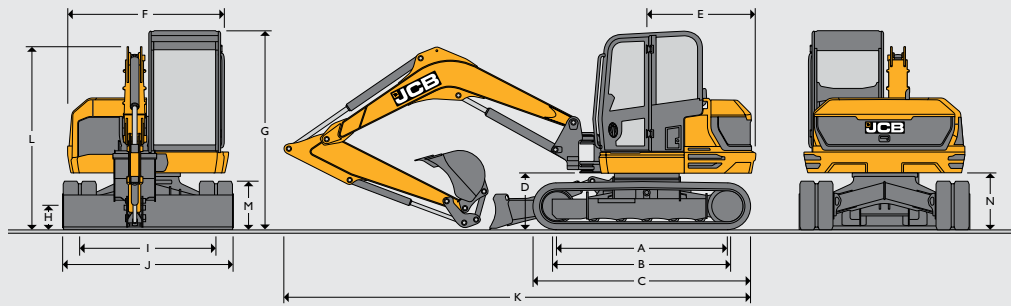

Maschinentyp		85z-2	86c-2	86c-2 TAB	90z-2	100c-2
A	Kettenaufstandsänge	mm		2325		
B	Kettenaufstandsänge	mm		2325		
C	Laufwerkslänge – Gummi	mm		2950		
	Laufwerkslänge – Stahl			2900		
D	Höhe Schwenkbolzen	mm		793		
E	Heckschwenkradius	mm	1145	1490	1600	1145 1601
F	Oberwagenbreite	mm	2168	2187		2187
G	Höhe über Kabine	mm		2706		
H	Bodenfreiheit	mm		350		
I	Spurweite	mm		1850		
J	Laufwerksbreite (450-mm-Bodenplatten)	mm		2300		
K	Transportlänge (Standardlöffelstiel)	mm	5833	6435	6655	6585 6860
L	Transporthöhe m. Standard-Löffelstiel	mm		2706		
M	Kettenhöhe	mm		650		
N	Bodenfreiheit Kontergewicht	mm		762		

MOTOR

Maschinentyp		85z-2	86c-2	86c-2 TAB	90z-2	100c-2
Modell		Stage V KDI 2504 TCR				
Kraftstoff		Diesel				
Kühlung		Wassergekühlt				
Bruttoleistung (ISO 14396)	kW (PS) bei 2200 U/min		48		55	
Nettoleistung	kW (PS) bei 2200 U/min		45,4		52,4	
Bruttodrehmoment (ISO 14396)	Nm @ 1500 rpm			305		
Hubraum	cm ³ /l			2500		
Steigfähigkeit	Grad			30		
Anlasser	kW (PS)			3,2		
Batterie:	Volt/Ah			12 V, 750		
Lichtmaschine	Volt / Ampere			12 V, 100		

FAHRWERK

Maschinentyp		85z-2	86c-2	86c-2 TAB	90z-2	100c-2
Anzahl Stützrollen				1		
Anzahl Laufrollen				5		
Spurweite	mm			450		
Kettenbreite optional	mm			600		
Bodenfreiheit	mm			350		
Kettenspanner				Fetten		
Fahrgeschwindigkeit – langsam	km/h			2,5		2,4
Fahrgeschwindigkeit – hoch	km/h		5		4,6	4,4
Schubkraft	kN	61		65	58	59,8

HYDRRAULIKSYSTEM

Maschinentyp		85z-2	86c-2	86c-2 TAB	90z-2	100c-2
Förderleistung bei 2200	l/min		158,4		148	
Hauptentlastungsdruck (Bagger/Ketten)	bar			300		
Hauptentlastungsdruck (Schwenken)	l/min			226		
„Low-Flow“-Zusatzkreis	l/min			40		
„High-Flow“-Zusatzkreis	l/min			100		
„Low-Flow“-Zusatzkreis	bar			190		
„High-Flow“-Zusatzkreis	bar			190		

GEWICHT

Maschinentyp		85z-2	86c-2	86c-2 TAB	90z-2	100c-2
Betriebsgewicht* (Gummikette 450 mm)	kg	8300	8600	9750	8900	9750
Transportgewicht** (Gummikette 450 mm)	kg	7950	8720	9400	8550	9400
Mit FOGS-Schutzdach – Stufe 1	kg		+14		+14	
Mit FOGS-Schutzdach – Stufe 1, HLK	kg		+49		+49	
Mit FOGS-Frontschutz – Stufe 2	kg		+38		+97	
Mit FOGS-Schutzdach – Stufe 2	kg		+60			
Mit Stahlketten (450 mm)	kg		+195		+184	
Mit Stahlketten (600mm)	kg		+408		+367	
Mit Bridgestone „GeoGrip“	kg		+134		+134	
Mit breitem Planierschild (2,470 mm)	kg		+18		+18	
Mit schmalen Planierschild (2,220 mm)	kg		-17		-5	
Mit 4-Wege-Schild	kg		+205		+217	
Mechanischer Schnellwechsler	kg		+95		+95	
Hydraulischer Schnellwechsler	kg		+67			
Mit langem Löffelstiel (2250 mm)	kg		+16		+16	
Mit kurzem Löffelstiel (1650 mm)	kg		-48		-48	
Bodendruck (450-mm-Gummikette)	kg/cm ²	0,40	0,41	0,45	0,41	0,46
Bodendruck (450-mm-Stahlkette)	kg/cm ²	0,40	0,42	0,46	0,42	0,47
Bodendruck (600-mm-Stahlkette)	kg/cm ²	0,31	0,32	0,35	0,31	0,35

*Betriebsgewicht nach ISO 6016 mit Kabine, Gummiketten, Standard-Löffellänge, 450-mm-Löffel (85z-2, 86c-2, 86c-2 TAB), 600-mm-Löffel (90z), 900-mm-Löffel (der 100c hat zusätzliche 43 kg Gewicht), vollen Tanks und Bediener (75 kg).

**Das Transportgewicht nach ISO 6016 ist die Masse der Grundmaschine ohne Bediener und mit 10 % Kraftstofftankfüllung.

ARBEITSBEREICH

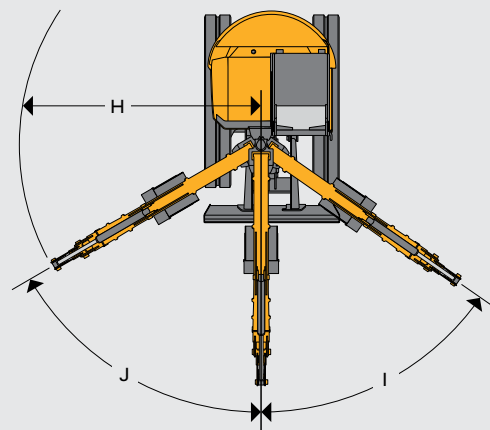
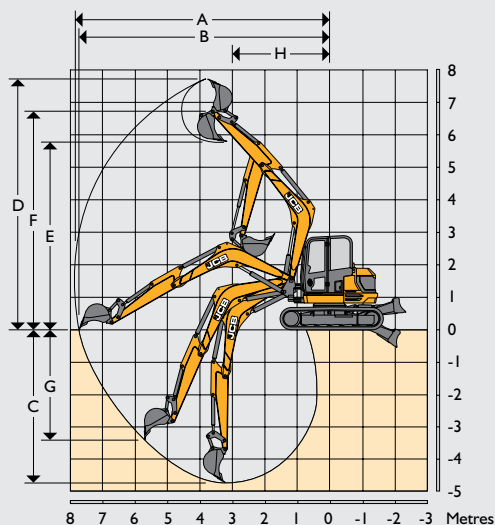

		85z-2	86c-2	86c-2 TAB	90z-2	100c-2
Auslegerlänge	mm	2900	3360	Ausleger ein = 2828 Ausleger aus = 3917	3360	3682
Löffelstiellänge	mm	1650 / 2100 / 2250				
A Max. Reichweite	mm	6596 / 7029	6815 / 7244 / 7387	7246 / 7844 / 7989	6940 / 7542 / 7495	7065 / 7475 / 7560
B Max. Reichweite am Boden	mm	6401 / 6848	6635 / 7075 / 7225	7409 / 7691 / 7840	6807 / 7269 / 7389	6888 / 7315 / 7438
C Max. Grabtiefe – Planierschild oben	mm	3234 / 3684	3931 / 4381 / 4531	4022 / 4472 / 4622	3931 / 4381 / 4531	4221 / 4670 / 4820
Max. Grabtiefe – Planierschild unten	mm	3615 / 3715	3922 / 4372 / 4522	4013 / 4463 / 4613	4218 / 4668 / 4818	4491 / 4940 / 5090
D Max. Schürfhöhe	mm	6487 / 6836	6848 / 7181 / 7293	7776 / 8180 / 8315	6853 / 7181 / 7297	7018 / 7321 / 7478
E Max. Schütt-/Überladehöhe	mm	4674 / 5023	5061 / 5395 / 5506	5900 / 6304 / 6439	4970 / 5320 / 5419	5186 / 5490 / 5660
F Max. Höhe bis Löffelbolzen	mm	5547 / 5896	5914 / 6248 / 6359	6832 / 7236 / 7371	5914 / 6248 / 6357	6128 / 6435 / 6537
G Max. Vertikale Grabtiefe	mm	2525 / 2941	2736 / 3151 / 3289	3366 / 3782 / 3920	3239 / 2890 / 3821	1877 / 2257 / 3507
H Min. Vorderer Schwenkradius, Ausleger gerade	mm	2847 / 3047	2554 / 2679 / 2721	2223 / 2272 / 2288	2958 / 3102 / 3156	2705 / 2863 / 2906
Min. Vorderer Schwenkradius, Ausleger versetzt	mm	2478 / 2660	2310 / 2427 / 2466	1919 / 1963 / 1978	2364 / 2508 / 2562	2162 / 2360 / 2408
I Auslegerschwenkwinkel links	Grad	55				
J Auslegerschwenkwinkel rechts	Grad	60				
Löffelrotationswinkel	Grad	188				
Löffelstieldrehwinkel	Grad	114	122	126	114	122
Ausbrechkraft am Löffel	kN	57,1				
Ausbrechkraft Löffelstiel	kN	49,9 / 42,3 / 40,3				
Schwenkgeschwindigkeit	U/min	10				
					7,9	8,2

PLANIERSCHILD

Maschinentyp		85z-2	86c-2	86c-2 TAB	90z-1	100c-1
Schildlänge	mm	1497				
Max. Höhe über Boden	mm	471				
Grabtiefe (unter Boden)	mm	461				
Anfahrwinkel	Grad	27,8				
Breite	mm	2320				
Höhe	mm	473				
Reichweite vor Ketten	mm	615				

ARBEITSPLATZ

Maschinentyp		85z-2	86c-2	86c-2 TAB	90z-2	100c-2
Kabine-/Schutzdachhöhe	mm	1554				
Kabine-/Schutzdachhöhe mit FOGS-Schutz STUFE 1	mm	1643				
Kabine-/Schutzdachhöhe mit FOGS-Schutz STUFE 2	mm	1730				
Kabine-/Schutzdachlänge	mm	1942				
Kabine-/Schutzdachbreite	mm	1040				
Abstand Sitzkonsole/Dach	mm	1120				
Türeinstiegsbreite	mm	612				

FÜLLMENGEN

Maschinentyp		85z-2	86c-2	86c-2 TAB	90z-2	100c-2
Kraftstofftank	L	112				
Motorkühlmittel	L	11				
Motoröl	L	11,2				
Hydrauliksystem	L	118				
Hydrauliktank	L	66				

GERÄUSCHE UND VIBRATIONEN (85Z-2, 86C-2)

			Unsicherheit	Messbedingungen:
Schalldruckpegel am Arbeitsplatz (LpA)	76 dB	(KpA)	0 dB	ISO 6396: 2008
Schalleistungspegel der Maschine (LwA)	95 dB	(KWA)	3dB	ISO 6395: 1988
Hand-Arm-Schwingungen (m/s²)				
Fahren	≤ 2,5	(K)		EN ISO 5349-2: 2001*
Langsamer Leerlauf und Aushub	≤ 2,5	(K)		EN ISO 5349-2: 2001*
Ganzkörpervibration (m/s ²)	0,3	(K)		ISO 2631-1: 1997*

*Grundlage: Prüfzyklus definiert in SAE J 1166

GERÄUSCHE UND VIBRATIONEN (90Z-2, 100C-2)

			Unsicherheit	Messbedingungen:
Schalldruckpegel am Arbeitsplatz (LpA)	78 dB	(KpA)	0 dB	ISO 6396: 2008
Schalleistungspegel der Maschine (LwA)	97 dB	(KWA)	1 dB	ISO 6395: 1988
Hand-Arm-Schwingungen (m/s²)				
Fahren	≤ 2,5	(K)		EN ISO 5349-2: 2001*
Langsamer Leerlauf	≤ 2,5	(K)		EN ISO 5349-2: 2001*
Ganzkörpervibration (m/s ²)	0,4	(K)		ISO 2631-1: 1997*

*Grundlage: Prüfzyklus definiert in SAE J 1166

AUSSTATTUNG

SERVICE UND WARTUNG

Löffelstiel-Schmierintervalle von 500 Stunden	•
Fettpresse und Kartusche	+
Werkzeugsatz	+
Motorblockheizung I 10/240 V	+
Motoren mit zwei Drehzahlen und Kickdown-Automatik	•
Farbcodierte Hydraulikschläuche	•
Automatisches Vorwärmssystem	•
Elektrische Betankungspumpe	+
CESAR Datatag (nur UK)	•

KETTEN UND LAUFWERK

450-mm- oder 600-mm-Stahlketten	+
450-mm-GeoGrip-Roadliner-Ketten	+
4-Wege-Winkel-Planierschild	+
Planierschild-Schwimmstellung	+
450-mm-„Short Pitch“-Gummiketten	+

BEDIENERSTAND

Innenrückspiegel	+
Klimaanlage	+
Verstellbare Sonnenblende	•
Sitz mit hoher Rückenlehne oder luftgefederter, beheizter Deluxe-Sitz mit hoher Rückenlehne	+
Eingebautes Radio mit Medien-Anschlussbuchse	+
Medien-Anschlussbuchse	+
Ventilator	+
Umklappbare Kabine.	•
Scheibenwisch-/waschanlage mit Intervallfunktion	•
Dachmontierte vordere und hintere Arbeitsscheinwerfer	•
3-stufige Heizung mit Scheibengebläse und 9 verstellbaren Lüftungsdüsen	•
LCD-Farbdisplay	•
Digitaluhr	•
Verschließbarer Werkzeugkasten im Innenraum	•
Innenbeleuchtung.	•
Becherhalter.	•
Kleiderhaken	•
I 2-V-Zubehörsteckdose	•
Akustische und visuelle Warneinrichtungen	•
Radioeinbau vorbereitet	•
Automatische Leerlaufschaltung	•

BEDIENERSTAND (FORTSETZUNG)

Automatische Leerlaufabsenkung	•
Vier Aushub-Leistungsbereiche	•
Elektronisches Umschaltventil für einfach/doppelt wirkenden Zusatzkreis	•
Gefederter Sitz mit halbhoher Lehne	•
2-teilige herausnehmbare Bodenmatte	•
10 verschiedene Anbaugerät-Pumpenleistungseinstellungen	•
Leerlauf auf Knopfdruck	•

HYDRAULIK

Doppelt wirkender Low-Flow-Zusatzkreis	+
Doppelt wirkender High-Flow-Zusatzkreis	•
Umschaltventil (Löffel auf Greifer)	+
Elektronisches Umschaltventil für einfach/doppelt wirkenden Zusatzkreis	•
Zwei Bedienmuster (ISO/SAE-Umschaltung)	+
ISO-Servobetätigung mit elektrohydraulischem Planierschildhebel	•
Hydraulische Schwenkbremse mit Scheibenfeststellbremse	•
ORFS-Hydraulik	•
Werkzeug-Joystick	•
Schwenkrotator-bereite Installation	+
Automatische Entlüftung	•

SCHUTZ UND SICHERHEIT

FOGS-Schutz – Stufe 1 oder 2	+
Lüfter- und Häckselschutz	+
Batterie Hauptschalter*	•
Rundumlichtsätze	+
LED-Scheinwerfer (mit „Guide-me-Home“-Funktion)	+
Fahralarm	+
Feuerlöscher	+
JCB-Wegfahrsperr (unverwechselbarer Schlüssel oder Tastenfeld-Code)	+
Rückfahrkamera	+
Weitwinkel-Rückspiegel	+
Schutzabdeckungen für Löffelstiel und Löffelzylinder	+
Rückfahralarm	+
Frontscheiben-Schutzgitter (fein oder grob)	+
Leerlaufstart	•
Volle Funktionsabschaltung	•
„2GO“-Hydrauliksperr	•
LiveLink	•
Zustandskontrollsystem	•















AUSSTATTUNG AUSSEN

Erweitertes Überlastschutzsystem	+
Mechanischer Schnellwechsler	+
Hydraulischer Schnellwechsler	+
Verrohrung mit Vorbereitung für hydraulischen Schnellwechsler	+
Universal-Tiefelöffel	+
Grabenräumlöffel	+
Hydraulikhämmer	+
Außenspiegel an der Kabine	•
Löffelstiel mit Lasthaltevorbereitung	+
Sonderlackierungen	+
Schutzgitter für Arbeitsscheinwerfer (Kabine)	+
Zwei dachmontierte LED-Arbeitsscheinwerfer vorn	+
Kurze und lange Löffelstiele	+
Rundumlichtmontage vorbereitet	•
2-Positionen-Löffelknochen – Kraft und Schnelligkeit	•
Lagerbuchsen im Schwenkturm	•
Geschützter Auslegerscheinwerfer	•
Karosserie aus 100 % Stahl	•















STANDARD • OPTIONAL +

* Länderabhängig.













HUBKAPAZITÄT – 450-MM-GUMMIKETTEN, 2.900-MM-AUSLEGER, 1.650-MM-LÖFFELSTIEL, OHNE LÖFFEL**85Z**

Lastpunkthöhe	2,0 m			3,0m			4,0			5,0m			Hubkapazität bei maximaler Reichweite			Laufleistung
																
Höhe	Schild oben	Schild unten	Über Seite	Schild oben	Schild unten	Über Seite	Schild oben	Schild unten	Über Seite	Schild oben	Schild unten	Über Seite	Schild oben	Schild unten	Über Seite	Laufleistung
m	kg	kg	kg	kg	kg	kg	kg	kg	kg	kg	kg	kg	kg	kg	kg	m
4,0							1551*	1551*	1316				1277	1726*	965	4,8
3,0				2107*	2107*	2016	1728	1835*	1288	1211	1709*	915	1078	1709*	815	5,4
2,0							1667	2259*	1232	1188	1853*	894	999	1729*	754	5,6
1,0							1606	2663*	1176	1161	2012*	868	987	1774*	742	5,6
0,0				2467	4383*	1705	1571	2820*	1143	1143	2053*	851	1030	1809*	771	5,4
-1,0	3511*	3511*	3406	2473	3922*	1711	1566	2629*	1138				1173	1819*	873	4,9
-2,0				2517	2835*	1749	1601	1738*	1171				1601	1738*	1171	4,0

HUBKAPAZITÄT – 450-MM-GUMMIKETTEN, 2.900-MM-AUSLEGER, 2.100-MM-LÖFFELSTIEL, OHNE LÖFFEL**85Z**

Lastpunkthöhe	2,0 m			3,0m			4,0			5,0m			Hubkapazität bei maximaler Reichweite			Laufleistung
																
Höhe	Schild oben	Schild unten	Über Seite	Schild oben	Schild unten	Über Seite	Schild oben	Schild unten	Über Seite	Schild oben	Schild unten	Über Seite	Schild oben	Schild unten	Über Seite	Laufleistung
m	kg	kg	kg	kg	kg	kg	kg	kg	kg	kg	kg	kg	kg	kg	kg	m
5,0							1329*	1329*	1321				1438	1539	1080	4,5
4,0							1268*	1268*	1268*	1222	1434*	924	1082	1502*	817	5,4
3,0							1561*	1561*	1561*	1544*	1544*	1025	927	1873*	784	5,8
2,0				2281*	2281*	2281*	2046*	2046*	1437	1190	1823*	1004	855	1915*	719	6
1,0				2378	4019*	1974	1565	2638*	1319	1077	2027*	932	814	1954*	698	6
0,0				2393	4448*	1863	1548	2903*	1191	1152	2172*	856	862	2005*	687	5,8
-1,0	3310*	3310*	3286	2163	4081*	1663	1452	2900*	1075	984	2071*	791	968	2070*	731	5,4
-2,0	4847	6151*	3352	2444	3411*	1680	1542	2254*	1112				1242	1614*	913	4,7

HUBKAPAZITÄT – 450-MM-GUMMIKETTEN, 2.900-MM-AUSLEGER, 2.100-MM-LÖFFELSTIEL, OHNE LÖFFEL**85Z**

Lastpunkthöhe	2,0m			3,0m			4,0			5,0m			Hubkapazität bei maximaler Reichweite			Laufleistung
																
Höhe	Schild oben	Schild unten	Über Seite	Schild oben	Schild unten	Über Seite	Schild oben	Schild unten	Über Seite	Schild oben	Schild unten	Über Seite	Schild oben	Schild unten	Über Seite	Laufleistung
m	kg	kg	kg	kg	kg	kg	kg	kg	kg	kg	kg	kg	kg	kg	kg	m
5,0							1235*	1235*	1235*				1360	1483*	1027	4,7
4,0										1245	1371*	945	1056	1453*	800	5,5
3,0							1370*	1370*	1323	1231	1439*	932	925	1459*	699	5,9
2,0							1694	1884*	1253	1196	1630*	899	879	1492*	662	6,1
1,0							1607	2381*	1172	1156	1851*	860	844	1524*	632	6,2
0,0				2414	4302*	1652	1545	2701*	1115	1123	2000*	829	874	1571*	652	6
-1,0	2710*	2710*	3213	2390	4198*	1631	1520	2727*	1092	1110	1972*	817	980	1668*	727	5,5
-2,0	4611*	4611*	3283	2416	3550*	1655	1532	2357*	1102				1192	1666*	877	4,8



Hubkapazität in Längsrichtung.

















Hubkapazität im gesamten Schwenkbereich.

Anmerkungen:

1. Hubkapazitäten basieren auf ISO 10567, also 75 % der Kippplast oder 87 % der Hydraulikhubkapazität – es gilt der kleinere Wert. Mit * markierte Hubkapazitäten basieren auf der Hydraulikhubkapazität.
2. Die hier angegebenen Werte setzen voraus, dass sich die Maschine auf festem, ebenen Grund befindet und mit einem zugelassenen Lasthaken, einer Überlastwarneinrichtung sowie den vorgeschriebenen Schlauchbruchsicherungen ausgerüstet sind.
3. Heben nur mit angebaute Löffel. Das Gewicht des Löffelstiel ist von den obigen Hubkapazitäten abzuziehen.
4. Hubkapazität eventuell durch gesetzliche Bestimmungen begrenzt. Wenden Sie sich diesbezüglich an Ihren Händler.















HUBKAPAZITÄT – 450-MM-GUMMIKETTEN, 3.360-MM-AUSLEGER, 1.650-MM-LÖFFELSTIEL, OHNE LÖFFEL

86C

Lastpunkthöhe	2,0 m			3,0m			4,0			5,0m			Hubkapazität bei maximaler Reichweite			Laufleistung
																
Höhe	Schild oben	Schild unten	Über Seite	Schild oben	Schild unten	Über Seite	Schild oben	Schild unten	Über Seite	Schild oben	Schild unten	Über Seite	Schild oben	Schild unten	Über Seite	Laufleistung
m	kg	kg	kg	kg	kg	kg	kg	kg	kg	kg	kg	kg	kg	kg	kg	m
5,0							1555*	1555*	1555*				1571 *	1571 *	1571 *	4,1
4,0							1543*	1543*	1543*	1542	1555*	1287	1493	1567 *	1133	5,1
3,0				2268*	2268*	2268*	1808*	1808*	1762	1529	1614*	1274	1284	1576 *	976	5,6
2,0							2082	2209*	1690	1499	1776*	1243	1206	1606 *	916	5,8
1,0							2018	2547*	1627	1468	1932*	1211	1192	1653 *	903	5,8
0,0				3109	3612*	2371	1982	2673*	1592	1447	1994*	1190	1241	1707 *	936	5,6
-1,0	3360*	3360*	3360*	3118	3641*	2379	1976	2555*	1586	1445	1864*	1188	1373	1727 *	724	5,2
-2,0	4503*	4503*	4350	2974*	2974*	2414	1999	2091*	1608				1748	1756 *	1294	4,4















HUBKAPAZITÄT – 450-MM-GUMMIKETTEN, 3.360-MM-AUSLEGER, 2.100-MM-LÖFFELSTIEL, OHNE LÖFFEL

86C

Lastpunkthöhe	2,0 m			3,0m			4,0			5,0m			Hubkapazität bei maximaler Reichweite			Laufleistung
																
Höhe	Schild oben	Schild unten	Über Seite	Schild oben	Schild unten	Über Seite	Schild oben	Schild unten	Über Seite	Schild oben	Schild unten	Über Seite	Schild oben	Schild unten	Über Seite	Laufleistung
m	kg	kg	kg	kg	kg	kg	kg	kg	kg	kg	kg	kg	kg	kg	kg	m
5,0													1399*	1399*	1195	4,9
4,0										1325*	1325*	1292	1273	1381 *	972	5,6
3,0							1512*	1512*	1512*	1414*	1414*	1414*	1395*	1395*	961	6
2,0				2709*	2709*	2709*	1937*	1937*	1937*	1596*	1596*	1264	1128	1464*	888	6,2
1,0				3579*	3579*	2434	2352	2352*	1670	1793*	1793*	1215	1094	1508*	875	6,2
0,0				3002	3760*	2320	1887	2587*	1610	1433	1955*	1178	1089	1498*	911	6
-1,0	2861*	2861*	2861*	3353*	3353*	2309	1853	2542*	1559	1368	1959*	1157	1150	1550*	998	5,7
-2,0	4945*	4945*	4223	3062	3316*	2339	1934	2311*	1552	1416	1600*	1165	1416	1600*	1165	5
-3,0	3561*	3561*	3561*	2291*	2291*	2291*							1511*	1511*	1511*	3,9

HUBKAPAZITÄT – 450-MM-GUMMIKETTEN, 3.360-MM-AUSLEGER, 2.100-MM-LÖFFELSTIEL, OHNE LÖFFEL

86C

Lastpunkthöhe	2,0m			3,0m			4,0			5,0m			Hubkapazität bei maximaler Reichweite			Laufleistung
																
Höhe	Schild oben	Schild unten	Über Seite	Schild oben	Schild unten	Über Seite	Schild oben	Schild unten	Über Seite	Schild oben	Schild unten	Über Seite	Schild oben	Schild unten	Über Seite	Laufleistung
m	kg	kg	kg	kg	kg	kg	kg	kg	kg	kg	kg	kg	kg	kg	kg	m
5,0										1314*	1314*	1291	1339*	1339*	1248	5,1
4,0										1258*	1258*	1298	1221	1333*	1020	5,8
3,0							1453*	1453*	1453*	1371 *	1371 *	1274	1093	1347*	912	6,2
2,0				2638*	2638*	2586	1880*	1880*	1699	1494	1568*	1234	1031	1376*	779	6,4
1,0				3149	3599*	2401	2010	2305*	1615	1451	1775*	1191	1018	1417*	768	6,4
0,0				3062	3654*	2320	1953	2563*	1558	1419	1915*	1158	1078	1507*	890	6,1
-1,0	2727*	2727*	2727*	3044	3846*	2303	1929	2595*	1535	1404	1924*	1143	1150	1535*	947	5,8
-2,0	4588*	4588*	4191	3065	3414*	2323	1935	2366*	1540	1413	1688*	1152	1343	1546*	1099	5,2
-3,0	3993*	3993*	3993*	2497*	2497*	2381	1639*	1639*	1587				1547*	1547*	1538	4,1

















Hubkapazität in Längsrichtung.

































Hubkapazität im gesamten Schwenkbereich.

Anmerkungen:

- Hubkapazitäten basieren auf ISO 10567, also 75 % der Kipplast oder 87 % der Hydraulikhubkapazität – es gilt der kleinere Wert. Mit * markierte Hubkapazitäten basieren auf der Hydraulikhubkapazität.
- Die hier angegebenen Werte setzen voraus, dass sich die Maschine auf festem, ebenen Grund befindet und mit einem zugelassenen Lasthaken, einer Überlastwarneinrichtung sowie den vorgeschriebenen Schlauchbruchsicherungen ausgerüstet sind.
- Heben nur mit angebaute Löffel. Das Gewicht des Löffels ist von den obigen Hubkapazitäten abzuziehen.
- Hubkapazität eventuell durch gesetzliche Bestimmungen begrenzt. Wenden Sie sich diesbezüglich an Ihren Händler.

HUBKAPAZITÄT – 450-MM-GUMMIKETTEN, 3.360-MM-AUSLEGER, 1.650-MM-LÖFFELSTIEL, OHNE LÖFFEL																	86C TAB
Lastpunkthöhe	3,0m			4,0m			5,0			6,0m			Hubkapazität bei maximaler Reichweite				
																Laufleistung	
Höhe	Schild oben	Schild unten	Über Seite	Schild oben	Schild unten	Über Seite	Schild oben	Schild unten	Über Seite	Schild oben	Schild unten	Über Seite	Schild oben	Schild unten	Über Seite	Laufleistung	
m	kg	kg	kg	kg	kg	kg	kg	kg	kg	kg	kg	kg	kg	kg	kg	m	
6,0				1752*	1752*	1584							1752*	1752*	1584	4	
5,0				1618*	1618*	1624	1421	1559*	1193				1210	1487*	1016	5,5	
4,0				1227*	1227*	1227*	1418	1558*	1190				1153	1477*	983	5,8	
3,0				1360*	1360*	1360*	1380	1653*	1151	1031	1427*	860	1014	1413*	848	6,2	
2,0	2283*	2283*	2251	1714*	1714*	1392	1329	1763*	1098	1008	1445*	836	948	1368*	828	6,4	
1,0	2961	3218*	2052	1844	2109*	1316	1285	1816*	1052	989	1409*	817	909	1332*	789	6,4	
0,0	2839	3619*	1947	1809	2196*	1285	1258	1762*	1024	984	1250*	811	897	1295*	769	6,2	
-1,0	2512*	2512*	1914	1780	1922*	1284	1253	1565*	1018				1106	1154*	882	5,9	
-2,0	1869*	1869*	1935	1466	1466*	1308	1096*	1096*	1040				972*	972*	995	5,2	

HUBKAPAZITÄT – 450-MM-GUMMIKETTEN, 3.360-MM-AUSLEGER, 1.650-MM-LÖFFELSTIEL, OHNE LÖFFEL																	86C TAB
Lastpunkthöhe	3,0m			4,0m			5,0			6,0m			Hubkapazität bei maximaler Reichweite				
																Laufleistung	
Höhe	Schild oben	Schild unten	Über Seite	Schild oben	Schild unten	Über Seite	Schild oben	Schild unten	Über Seite	Schild oben	Schild unten	Über Seite	Schild oben	Schild unten	Über Seite	Laufleistung	
m	kg	kg	kg	kg	kg	kg	kg	kg	kg	kg	kg	kg	kg	kg	kg	m	
6,0				1445*	1445*	1445*	1389*	1389*	1389*				1389*	1389*	1389*	5	
5,0				1430*	1430*	1430*	1375*	1375*	1375*	1194*	1194*	1194*	1194*	1194*	1194*	6	
4,0				1551*	1551*	1551*	1057*	1057*	1057*	1253*	1253*	1253*	1192	1306*	964	6,3	
3,0				2070*	2070*	2070*	1169*	1169*	1169*	1065*	1065*	1065*	1069	1252*	861	6,7	
2,0	1831*	1831*	1831*	1420*	1420*	1420*	1411*	1411*	1410	1400*	1400*	1004	1033	1234*	829	6,8	
1,0	2981*	2981*	2182	2012*	2012*	1553	1502	1546*	1126	1218	1440*	972	997	1174*	797	6,9	
0,0	3374	3656*	2042	2151	2381*	1469	1453	1719*	1081	1195	1407*	948	1030	1149*	821	6,7	
-1,0	3294	3828*	1982	1981	2027*	1413	1407	1627*	1159	1188	1259*	941	1096	1052*	873	6,4	
-2,0	3289	3530*	1979	1662*	1662*	1427	1327*	1327*	1168				947*	947*	1002	5,8	
-3,0				1038*	1038*	1038*							642*	642*	642*	4,9	

HUBKAPAZITÄT – 450-MM-GUMMIKETTEN, 3.360-MM-AUSLEGER, 1.650-MM-LÖFFELSTIEL, OHNE LÖFFEL																	86C TAB
Lastpunkthöhe	3,0m			4,0m			5,0			6,0m			Hubkapazität bei maximaler Reichweite				
																Laufleistung	
Höhe	Schild oben	Schild unten	Über Seite	Schild oben	Schild unten	Über Seite	Schild oben	Schild unten	Über Seite	Schild oben	Schild unten	Über Seite	Schild oben	Schild unten	Über Seite	Laufleistung	
m	kg	kg	kg	kg	kg	kg	kg	kg	kg	kg	kg	kg	kg	kg	kg	m	
6,0				1420*	1420*	1420*	1443	1497*	1226				1443	1497*	1226	5	
5,0				1372*	1372*	1372*	1337*	1337*	1253				1174	1478*	952	5,9	
4,0				1500*	1500*	1500*	1383*	1383*	1239	1207	1348*	988	1056	1321*	862	6,5	
3,0				1773*	1773*	1569	1133*	1133*	1116	1191	1392*	972	979	1364*	798	6,8	
2,0				1364*	1364*	1364*	1312*	1312*	1087	1166	1460*	947	928	1253*	753	7	
1,0	2715*	2715*	2176	1863*	1863*	1404	1333	1551*	1050	1141	1510*	921	918	1232*	744	7	
0,0	2950	3490*	2060	1875	2272*	1362	1303	1761*	1017	1122	1500*	902	949	1297*	767	6,8	
-1,0	2780*	2780*	2011	1836	2205*	1343	1290	1760*	1067	1116	1382*	896	1007	1153*	813	6,5	
-2,0	2644*	2644*	2008	1830	1866*	1338	1295	1492*	1073	1008*	1008*	911	1008*	1008*	911	6	
-3,0	1756*	1756*	1756*	1282*	1282*	1282*	856*	856*	856*				780*	780*	780*	5,1	

Anmerkungen:

- Hubkapazitäten basieren auf ISO 10567, also 75 % der Kipplast oder 87 % der Hydraulikhubkapazität – es gilt der kleinere Wert. Mit * markierte Hubkapazitäten basieren auf der Hydraulikhubkapazität.
- Die hier angegebenen Werte setzen voraus, dass sich die Maschine auf festem, ebenen Grund befindet und mit einem zugelassenen Lasthaken, einer Überlastwarneinrichtung sowie den vorgeschriebenen Schlauchbruchsicherungen ausgerüstet sind.
- Heben nur mit angebaute Löffel. Das Gewicht des Löffels ist von den obigen Hubkapazitäten abzuziehen.
- Hubkapazität eventuell durch gesetzliche Bestimmungen begrenzt. Wenden Sie sich diesbezüglich an Ihren Händler.

















Hubkapazität in Längsrichtung.



Hubkapazität im gesamten Schwenkbereich.















HUBKAPAZITÄT – 450-MM-GUMMIKETTEN, 3.360-MM-AUSLEGER, 1.650-MM-LÖFFELSTIEL, OHNE LÖFFEL

90Z

Lastpunkthöhe	2,0 m			3,0m			4,0			5,0m			Hubkapazität bei maximaler Reichweite			Laufleistung
																
Höhe	Schild oben	Schild unten	Über Seite	Schild oben	Schild unten	Über Seite	Schild oben	Schild unten	Über Seite	Schild oben	Schild unten	Über Seite	Schild oben	Schild unten	Über Seite	Laufleistung
m	kg	kg	kg	kg	kg	kg	kg	kg	kg	kg	kg	kg	kg	kg	kg	m
5,0							1385*	1385*	1385*				1459*	1459*	1168	4,5
4,0							1408*	1408*	1408*	1322	1612*	996	1201	1634*	905	5,3
3,0				2233*	2233*	2101	1705*	1705*	1362	1304	1719*	979	1034	1645*	778	5,8
2,0							1764	2478*	1289	1270	1928*	946	970	1679*	727	6
1,0							1697	2889*	1226	1236	2124*	914	957	1732*	714	6
0,0				2611*	2611*	1785	1663	3020*	1195	1214	2207*	894	993	1792*	738	5,8
-1,0	2726*	2726*	2726*	2627	4150*	1796	1658	2870*	1191	1210	2091*	890	1094	1819*	810	5,4
-2,0	4172*	4172*	3202	2663	3360*	1829	1680	2364*	1211				1380	1852*	1011	4,6















HUBKAPAZITÄT – 450-MM-GUMMIKETTEN, 3.360-MM-AUSLEGER, 2.100-MM-LÖFFELSTIEL, OHNE LÖFFEL

90Z

Lastpunkthöhe	2,0 m			3,0m			4,0			5,0m			Hubkapazität bei maximaler Reichweite			Laufleistung
																
Höhe	Schild oben	Schild unten	Über Seite	Schild oben	Schild unten	Über Seite	Schild oben	Schild unten	Über Seite	Schild oben	Schild unten	Über Seite	Schild oben	Schild unten	Über Seite	Laufleistung
m	kg	kg	kg	kg	kg	kg	kg	kg	kg	kg	kg	kg	kg	kg	kg	m
5,0										1234*	1424*	995	1255	1463*	943	5,2
4,0										1189*	1372*	1282*	1037	1432*	809	5,8
3,0							1540*	1559*	1594*	1438*	1475*	992	967	1429*	683	6,2
2,0				3244*	3359*	2239*	2227*	2275*	1335	1422	1784*	953	883	1509*	625	6,4
1,0				2726	3966*	1808	1841	2671*	1277	1300	1997*	901	867	1540*	602	6,5
0,0				3045*	4115*	1684	1743	3062*	1130	1260	2237*	887	914	1670*	656	6,4
-1,0	2300*	2300*	2300*	2270	3686*	1664	1603	2945*	1140	1186	2166*	878	953	1664*	697	5,9
-2,0	3991*	3991*	3089	2588	3792*	1760	1628	2595*	1160	1187	1836*	866	1114	1640*	817	5,2
-3,0	3311*	3311*	3183	2250*	2250*	1818	1458*	1458*	1208				1352*	1352*	1163	4,1

HUBKAPAZITÄT – 450-MM-GUMMIKETTEN, 3.360-MM-AUSLEGER, 2.100-MM-LÖFFELSTIEL, OHNE LÖFFEL

90Z

Lastpunkthöhe	2,0 m			3,0m			4,0			5,0m			Hubkapazität bei maximaler Reichweite			Laufleistung
																
Höhe	Schild oben	Schild unten	Über Seite	Schild oben	Schild unten	Über Seite	Schild oben	Schild unten	Über Seite	Schild oben	Schild unten	Über Seite	Schild oben	Schild unten	Über Seite	Laufleistung
m	kg	kg	kg	kg	kg	kg	kg	kg	kg	kg	kg	kg	kg	kg	kg	m
5,0										1148*	1148*	1004	1204	1390*	906	5,3
4,0										1126*	1126*	1005	983	1384*	738	6
3,0							1340*	1340*	1340*	1253*	1253*	980	879	1400*	657	6,4
2,0							1779	2080*	1300	1265	1690*	940	827	1433*	615	6,6
1,0							1690	2602*	1217	1220	1942*	897	815	1479*	603	6,6
0,0				2557	3274*	1731	1632	2900*	1164	1186	2111*	865	860	1576*	634	6,3
-1,0	2184*	2184*	2184*	2548	4465*	1723	1610	2923*	1144	1170	2130*	850	915	1609*	672	6
-2,0	3701*	3701*	3059	2571	3918*	1744	1617	2656*	1150	1176	1904*	856	1064	1626*	779	5,4
-3,0	3779*	3779*	3149	2458*	2458*	1797	1643*	1643*	1189				1411*	1411*	1082	4,3

Anmerkungen:

- Hubkapazitäten basieren auf ISO 10567, also 75 % der Kipplast oder 87 % der Hydraulikhubkapazität – es gilt der kleinere Wert. Mit * markierte Hubkapazitäten basieren auf der Hydraulikhubkapazität.
- Die hier angegebenen Werte setzen voraus, dass sich die Maschine auf festem, ebenen Grund befindet und mit einem zugelassenen Lasthaken, einer Überlastwarneinrichtung sowie den vorgeschriebenen Schlauchbruchsicherungen ausgerüstet sind.
- Heben nur mit angebaute Löffel. Das Gewicht des Löffels ist von den obigen Hubkapazitäten abzuziehen.
- Hubkapazität eventuell durch gesetzliche Bestimmungen begrenzt. Wenden Sie sich diesbezüglich an Ihren Händler.

















Hubkapazität in Längsrichtung.



Hubkapazität im gesamten Schwenkbereich.

HUBKAPAZITÄTEN – 450-MM-GUMMIKETTEN, 3.682-MM-AUSLEGER, 1.650-MM-LÖFFELSTIEL, OHNE LÖFFEL

I00C

Lastpunkthöhe	2,0 m			3,0m			4,0			5,0m			Hubkapazität bei maximaler Reichweite			Laufleistung
																
Höhe	Schild oben	Schild unten	Über Seite	Schild oben	Schild unten	Über Seite	Schild oben	Schild unten	Über Seite	Schild oben	Schild unten	Über Seite	Schild oben	Schild unten	Über Seite	Laufleistung
m	kg	kg	kg	kg	kg	kg	kg	kg	kg	kg	kg	kg	kg	kg	kg	m
5,0							1725*	1725*	1725*				1784*	1784*	1784*	4,6
4,0							1842*	1842*	1842*	1763	1845	1614	1768*	1768*	1438	5,4
3,0				3040*	3040*	3040*	2229*	2229*	2171	1904	1993	1588	1684	1869*	1285	5,8
2,0							2729*	2729*	2084	2053	2220	1548	1586	1915*	1208	6
1,0							2751	3237*	2015	2012	2415*	1510	1533	1942*	1166	6,1
0,0				2353*	2353*	2353*	2713	3335*	1980	1986	2490	1486	1628	2051*	1232	5,8
-1,0	2766*	2766*	2766*	4199*	4199*	2961	2707	3175*	1974	1979	2378	1480	1745	2043*	1316	5,5
-2,0	5000*	5000*	5000*	3543*	3543*	2993	2598*	2598*	1992				1967*	1967*	1577	4,8
-3,0				2297*	2297*	2297*							1892*	1892*	1892*	3,5















HUBKAPAZITÄTEN – 450-MM-GUMMIKETTEN, 3.682-MM-AUSLEGER, 1.650-MM-LÖFFELSTIEL, OHNE LÖFFEL

I00C

Lastpunkthöhe	2,0m			3,0m			4,0			5,0m			Hubkapazität bei maximaler Reichweite			Laufleistung
																
Höhe	Schild oben	Schild unten	Über Seite	Schild oben	Schild unten	Über Seite	Schild oben	Schild unten	Über Seite	Schild oben	Schild unten	Über Seite	Schild oben	Schild unten	Über Seite	Laufleistung
m	kg	kg	kg	kg	kg	kg	kg	kg	kg	kg	kg	kg	kg	kg	kg	m
5,0										1530*	1530*	1530*	1563*	1563*	1527	5,2
4,0							1542*	1542*	1542*	1539*	1539*	1539*	1568*	1568*	1259	5,9
3,0				2385*	2385*	2385*	1926*	1926*	1926*	1708*	1708*	1587	1485	1664*	1132	6,3
2,0							2454*	2454*	2090	1953*	1953*	1540	1404	1701*	1068	6,5
1,0							2743	3042*	2004	1997	2285*	1494	1388	1751*	1053	6,5
0,0				2704*	2704*	2704*	2685	3265*	1952	1961	2426*	1461	1436	1819*	1085	6,3
-1,0	2466*	2466*	2466*	4202	4622*	2897	2665	3226*	1933	1945	2410*	1445	1560	1898*	1174	5,9
-2,0	4391*	4391*	4391*	3916*	3916*	2921	2674	2920*	1941	1952	2152*	1452	1808	1938*	1352	5,3
-3,0	4539*	4539*	4539*	2963*	2963*	2963*	2086*	2086*	1982				1834*	1834*	1805	4,3

HUBKAPAZITÄTEN – 450-MM-GUMMIKETTEN, 3.682-MM-AUSLEGER, 1.650-MM-LÖFFELSTIEL, OHNE LÖFFEL

I00C

Lastpunkthöhe	2,0 m			3,0m			4,0			5,0m			Hubkapazität bei maximaler Reichweite			Laufleistung
																
Höhe	Schild oben	Schild unten	Über Seite	Schild oben	Schild unten	Über Seite	Schild oben	Schild unten	Über Seite	Schild oben	Schild unten	Über Seite	Schild oben	Schild unten	Über Seite	Laufleistung
m	kg	kg	kg	kg	kg	kg	kg	kg	kg	kg	kg	kg	kg	kg	kg	m
5,0										1443*	1443*	1443*	1510*	1510*	1438	5,4
4,0										1469*	1469*	1469*	1513*	1513*	1212	6,1
3,0				2324*	2324*	2324*	1916*	1916*	1916*	1710*	1710*	1710*	1607*	1607*	1109	6,5
2,0				3577*	3577*	3577*	2437*	2437*	2437*	1961*	1961*	1615	1364	1674*	1066	6,6
1,0				4202*	4202*	2849	2911*	2911*	2071	2217*	2217*	1533	1333	1734*	1025	6,6
0,0				4347*	4347*	2854	2687	3232*	1963	1969	2467*	1471	1385	1800*	1040	6,4
-1,0	4444*	4444*	3309	4052*	4052*	2660	2633	3261*	1853	1940	2520*	1416	1493	1883*	1112	6,1
-2,0	4118*	4118*	4118*	4027*	4027*	2904	2662	2976*	1930	1942	2206*	1442	1709	1871*	1280	5,5
-3,0	4966*	4966*	4966*	3149*	3149*	2956	2229*	2229*	1965				1832*	1832*	1674	4,5



Hubkapazität in Längsrichtung.



Hubkapazität im gesamten Schwenkbereich.

Anmerkungen:

1. Hubkapazitäten basieren auf ISO 10567, also 75 % der Kipplast oder 87 % der Hydraulikhubkapazität – es gilt der kleinere Wert. Mit * markierte Hubkapazitäten basieren auf der Hydraulikkapazität.
2. Die hier angegebenen Werte setzen voraus, dass sich die Maschine auf festem, ebenen Grund befindet und mit einem zugelassenen Lasthaken, einer Überlastwarneinrichtung sowie den vorgeschriebenen Schlauchbruchsicherungen ausgerüstet sind.
3. Heben nur mit angebautem Löffel. Das Gewicht des Löffels ist von den obigen Hubkapazitäten abzuziehen.
4. Hubkapazität eventuell durch gesetzliche Bestimmungen begrenzt. Wenden Sie sich diesbezüglich an Ihren Händler.



EIN UNTERNEHMEN, ÜBER 300 MODELLE.

MIDI BAGGER | 85Z-2/86C-2/90Z-2/100C-2

Betriebsgewicht: 8300/9750kg Netto-Motorleistung: 45,4kW/61,7 PS

JCB TracTechnik GmbH

Zentrale: 1230 Wien – Tel: 01 80 160 77
 Niederlassungen: 4060 Leonding – Tel: 0732 67 13 89
 4910 Ried – Tel: 07752 82 170

E-Mail: office@jcb-tractechnik.at

Web: www.jcb-tractechnik.at

Der JCB-Händler in Ihrer Nähe

©2014 JCB Sales. Alle Rechte vorbehalten. Dieses Dokument darf ohne vorherige Genehmigung durch JCB Sales weder vollständig noch teilweise vervielfältigt, in einem Erfassungssystem gespeichert, oder in keinerlei Form oder Methode elektronisch, mechanisch, fototechnisch oder sonst wie übermittelt werden. Sämtliche Angaben in diesem Dokument hinsichtlich Betriebsgewicht, Größe, Arbeitgeschwindigkeit sowie sonstiger Leistungsdaten dienen nur zur Veranschaulichung und können je nach genauer Maschinenausrüstung abweichen. Sie sollten daher nicht als Nachweis zur Eignung der Maschine für einen bestimmten Einsatzzweck dienen. Lassen Sie sich unbedingt von Ihrem JCB Händler beraten. JCB behält sich das Recht vor, seine Modelle und deren technische Daten, Ausstattung sowie Zubehör ohne vorherige Benachrichtigung abzuändern. Die im Werbematerial enthaltenen Abbildungen und Angaben gelten nur als Richtlinie und können in gewissen Märkten vom Lieferumfang abweichen. Alle Bilder sind zum Zeitpunkt der Drucklegung gültig. Das JCB Logo ist eine eingetragene Marke von J C Bamford Excavators Ltd.

9999/6122 (de-AT) 10/19 Ausgabe | Euro

